

FOSET TÚBIG



CÓDIGO: 47482 CLAVE: TBM-51

Salida de tina con desviador, cromo, FOSET TÚBIG

- Cuerpo metálico
- Con desviador



Certificaciones y garantías



Especificaciones

Acabado	Cromo
Conexión roscable	1/2" - 14 NPT
Largo	14 cm
Peso	280 g
Empaque individual	Caja
Inner	2
Máster	24
Pallet	864

País de origen

Fabricado en China bajo las estrictas especificaciones de GRUPO TRUPER

Imágenes complementarias

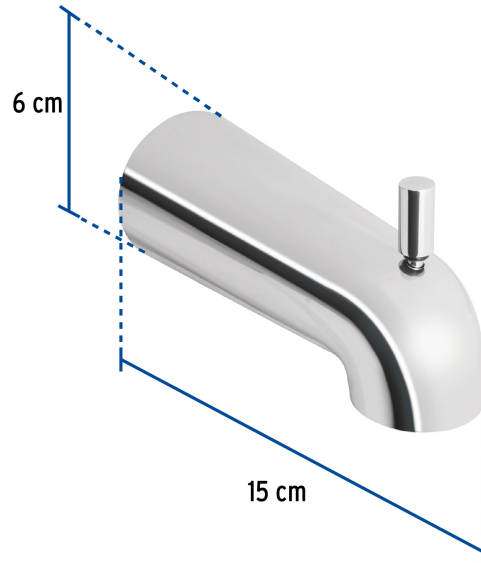
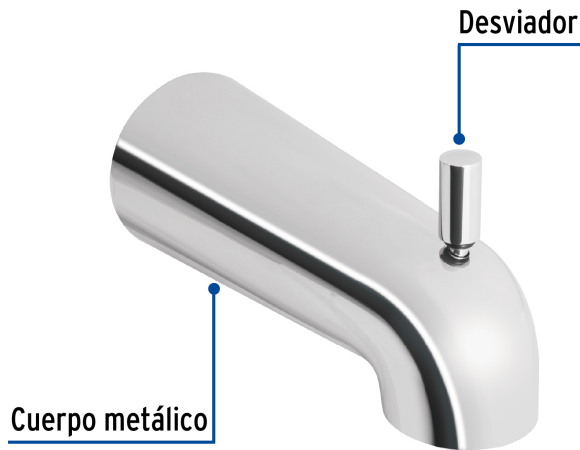

EMPAQUE INDIVIDUAL



Peso: 0.32 kg (0.7 lb)

EMPAQUE INNER



Contiene: 2 piezas

Peso: 0.71 kg (1.6 lb)

Imágenes complementarias

EMPAQUE MASTER



Contiene: 12 inner (24 piezas)

Peso: 9.08 kg (20 lb)