

## FOSET TUBIG



CÓDIGO: 47483 CLAVE: TBM-51N

## Salida de tina con desviador, satín, FOSET TUBIG

- Cuerpo metálico
- Con desviador



## Certificaciones y garantías



## Especificaciones

Acabado	Satín
Conexión roscable	1/2" - 14 NPT
Largo	15 cm
Peso	280 g
Empaque individual	Caja
Inner	2
Máster	24
Pallet	864

## País de origen

Fabricado en China bajo las estrictas especificaciones de GRUPO TRUPER

**Imágenes complementarias**

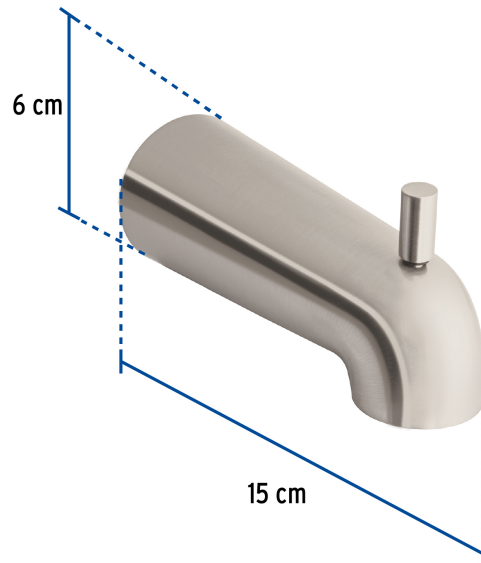
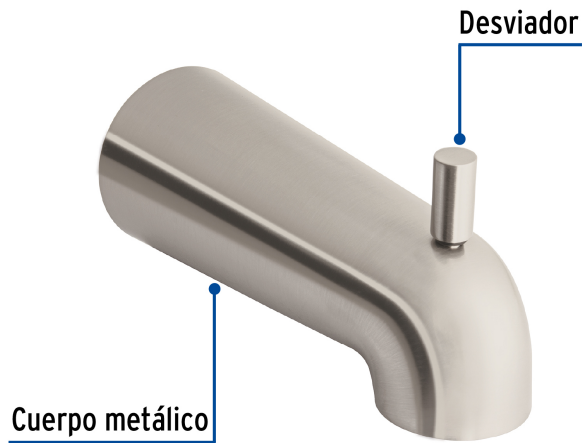

**EMPAQUE INNER**



Contiene: 2 piezas

Peso: 0.71 kg (1.6 lb)

**EMPAQUE MASTER**



Contiene: 12 inner (24 piezas)

Peso: 8.98 kg (19.8 lb)