

## FOSET TÚBIG



CÓDIGO: 47484 CLAVE: TBM-51M

## Salida de tina con desviador, negro, FOSET TÚBIG

- Cuerpo metálico
- Con desviador

## Certificaciones y garantías



## Especificaciones

Acabado	Negro mate
Conexión roscable	1/2" - 14 NPT
Largo	15 cm
Peso	280 g
Empaque individual	Caja
Inner	2
Máster	24
Pallet	864

## País de origen

Fabricado en China bajo las estrictas especificaciones de GRUPO TRUPER

Imágenes complementarias

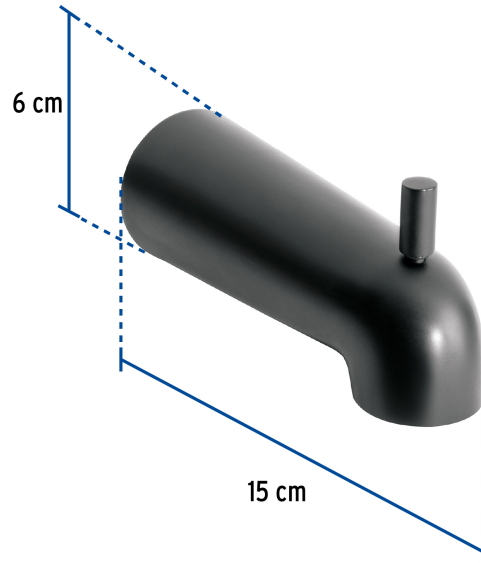
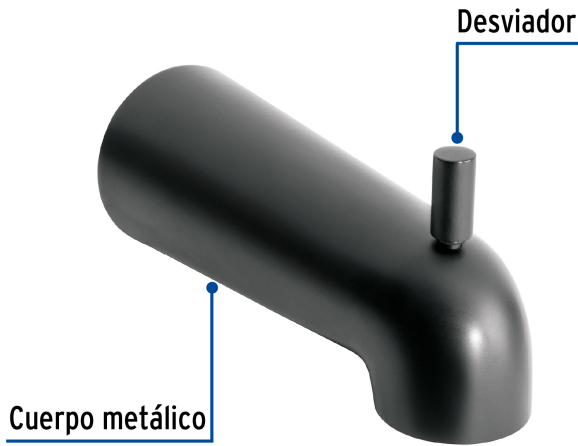

**EMPAQUE INDIVIDUAL**



Peso: 0.32 kg (0.7 lb)

**EMPAQUE INNER**



Contiene: 2 piezas

Peso: 0.7 kg (1.5 lb)

## Imágenes complementarias

## EMPAQUE MASTER



Contiene: 12 inner (24 piezas)

Peso: 9 kg (19.8 lb)

