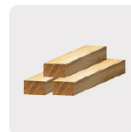

TRUPER

CÓDIGO: 103018 CLAVE: BMC-5/32X6

**Broca multimaterial 5/32 x 6", TRUPER**

- Cuerpo de acero
- Punta multiángulo de carburo de tungsteno 2X más rápida que la punta estándar
- Zanco redondo de cambio rápido
- Flauta en "U" para desalajo más eficiente
- Para todo tipo de materiales ligeros

**Certificaciones y garantías**

• Garantizado contra defectos de fabricación o mano de obra. La garantía se puede hacer válida con cualquier distribuidor de TRUPER

**Especificaciones**

|                           |               |
|---------------------------|---------------|
| <b>Diámetro</b>           | 5/32"         |
| <b>Largo total</b>        | 6"            |
| <b>Largo de flauta</b>    | 4"            |
| <b>Empaque individual</b> | Tubo plástico |
| <b>Inner</b>              | 10            |
| <b>Master</b>             | 400           |

**País de origen**

Fabricado en China bajo las estrictas especificaciones de GRUPO TRUPER

**Imágenes complementarias**

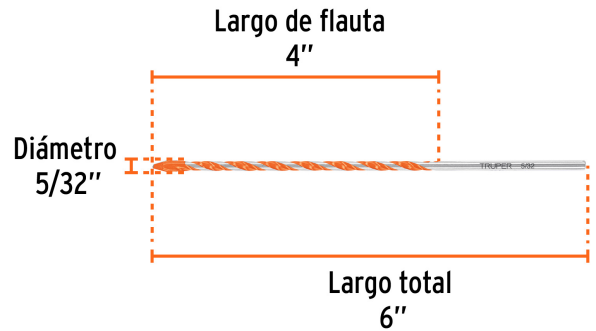
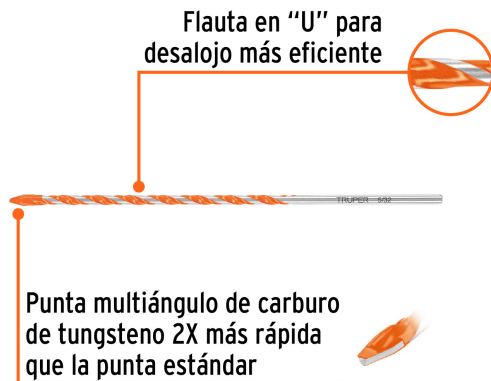

**EMPAQUE INDIVIDUAL**



Peso: 0.01 kg (0.02 lb)

**EMPAQUE INNER**

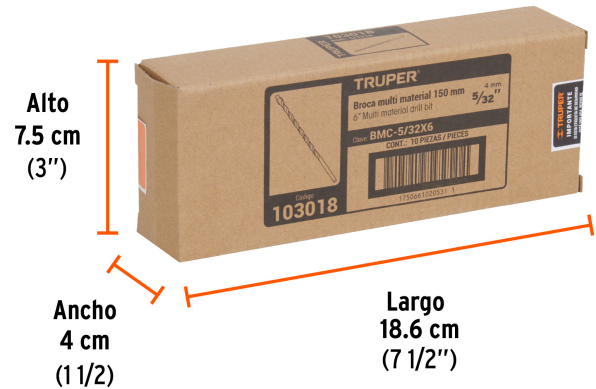

Contiene: 10 piezas

Peso: 0.16 kg (0.4 lb)

## Imágenes complementarias

## EMPAQUE MASTER



Contiene: 40 inner (400 piezas)

Peso: 7.04 kg (15.5 lb)

