

FIERO

CÓDIGO: 40722 CLAVE: AR-17CB

Blíster con 20 armellas cerradas de 17 x 40, FIERO

- Fabricadas en acero galvanizado resistente a la corrosión
- Fácil de instalar
- Rosca para madera o taquete
- Ideal para sostener objetos colgantes

Certificaciones y garantías

• Garantizado contra defectos de fabricación o mano de obra. La garantía se puede hacer válida con cualquier distribuidor de TRUPER

Especificaciones

Denominación común	17 x 40
Dimensiones (ancho x diámetro x largo)	7 x 2 x 22 mm
Número de piezas	20
Empaque individual	Blíster
Inner	12
Máster	144
Pallet	6912

País de origen

Fabricado en México bajo las estrictas especificaciones de GRUPO TRUPER

Imágenes complementarias



Fabricada en
acero galvanizado

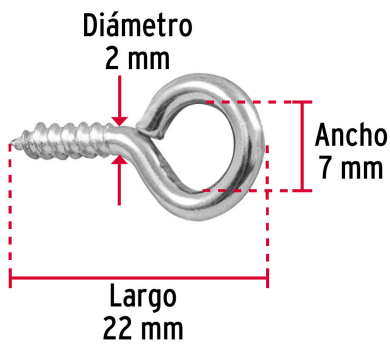

EMPAQUE INDIVIDUAL



Peso: 0.03 kg (0.07 lb)

Imágenes complementarias

EMPAQUE INNER



Contiene: 12 piezas

Peso: 0.4 kg (0.9 lb)

EMPAQUE MASTER



Contiene: 12 inner (144 piezas)

Peso: 5.26 kg (11.6 lb)

