

TRUPER



CÓDIGO: 103061 CLAVE: CDU-10XN

**Cinta negra para ducto 10 m x 48 mm, espesor 0.19 mm, TRUPER**

- Fabricada de polietileno reforzado con malla de algodón 0.7 x 1.1 mm de separación
- Adhesivo hot melt (adhesivo termofusible) de alta adherencia
- Temperatura máxima 60 °C
- Para mantenimiento y reparación

**Certificaciones y garantías**

- Garantizado contra defectos de fabricación o mano de obra. La garantía se puede hacer válida con cualquier distribuidor de TRUPER

**Especificaciones**

Tensión	200 kgf/cm <sup>2</sup>
Elongación	6% mínimo
Largo	10 m
Ancho	48 mm
Espesor	0.19 mm
Empaque individual	Etiqueta
Inner	6
Máster	60
Pallet	1920

**País de origen****Fabricado en México bajo las estrictas especificaciones de GRUPO TRUPER**

**Imágenes complementarias**

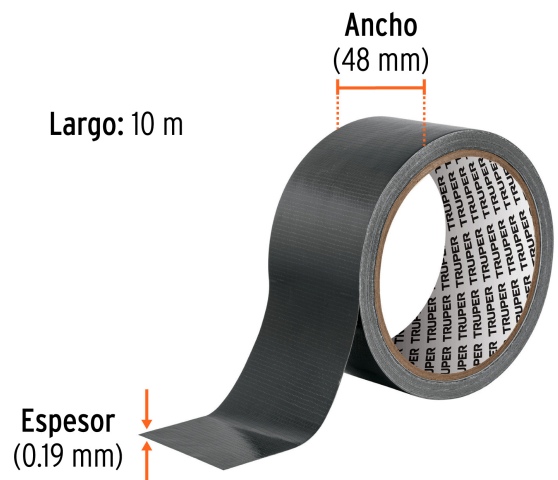
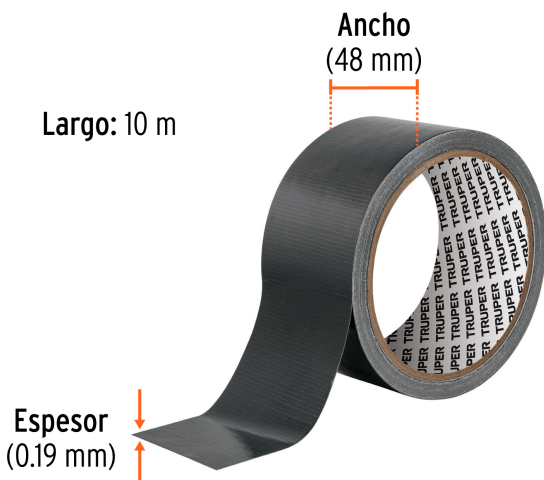
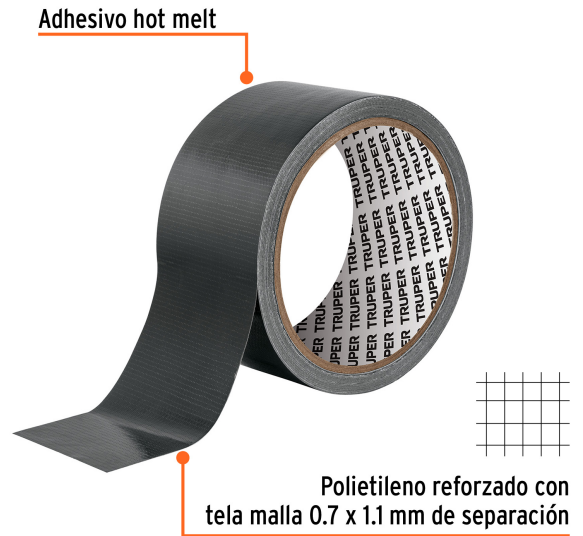

## Imágenes complementarias

**EMPAQUE INNER**

Contiene: 6 piezas

Peso: 0.66 kg (1.5 lb)

**EMPAQUE MASTER**

Contiene: 10 inner (60 piezas)

Peso: 6.9 kg (15.2 lb)