

TRUPER



CÓDIGO: 102776 CLAVE: LLG-11D

Llana 11" dentado triangular, 10 remaches, mango Comfort Grip

- Hoja de acero resistente a la oxidación
- Marco de aluminio pulido espejo para fácil limpieza
- Mango ergonómico con TPR antiderrapante
- Especial para la aplicación de cemento o adhesivos en la colocación de cerámica y piedra, permitiendo la salida de aire para un mayor agarre y mayor duración

**Certificaciones y garantías**

- Garantizado contra defectos de fabricación o mano de obra. La garantía se puede hacer válida con cualquier distribuidor de TRUPER

Especificaciones

Medidas	11" x 5" (28 x 12.5 cm)
Número de remaches	10
Empaque individual	Granel
Inner	6
Master	24
Pallet	576

País de origen**Fabricado en México bajo las estrictas especificaciones de GRUPO TRUPER**

Imágenes complementarias

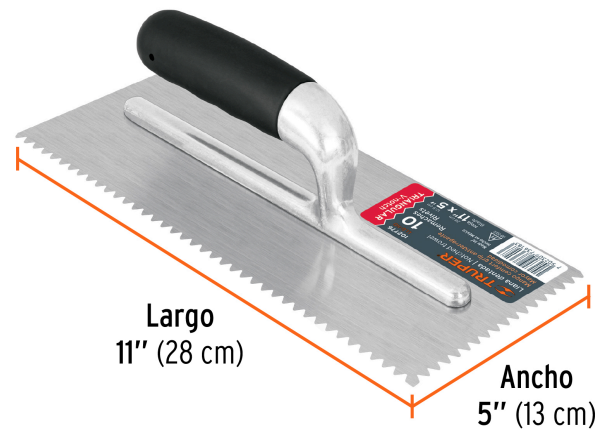

Canto dentado triangular

Especial para la aplicación de cementos o adhesivos en la colocación de cerámica y piedra, permitiendo la salida de aire para un mayor agarre

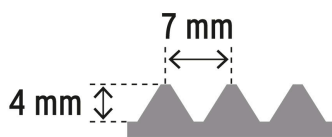
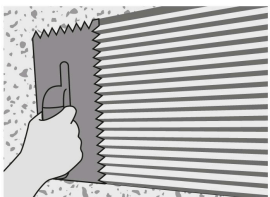

Para colocación de mosaicos de hasta 12 cm



Mosaicos



Piedra

Imágenes complementarias

EMPAQUE INNER

Contiene: 6 piezas

Peso: 3.07 kg (6.8 lb)

EMPAQUE MÁSTER

Contiene: 4 inner (24 piezas)

Peso: 12.82 kg (28.3 lb)

