

TRUPER



CÓDIGO: 103236 CLAVE: SINCO-10-3

**Sierra de inglete 10" compuesta de 1900W, TRUPER**

- Motor de 1900 W para cortes que requieren potencia
- Incluye 2 disco sierras (madera y aluminio)
- Mango ergonómico para mayor control del operador
- Bolsa recolectora de polvo
- Gatillo con seguro que evita arranques accidentales
- Guarda protectora retráctil transparente
- Brazos de extensión deslizables proporcionan un apoyo adicional para las piezas de trabajo largas
- Seguro del eje para un rápido y fácil cambio de disco

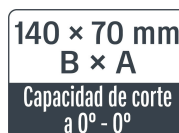
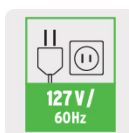
**Certificaciones y garantías****Especificaciones**

Potencia	1,900 W (2 1/2 HP)
Velocidad	5,000 rpm
Diámetro del disco	10" (250 mm)
Eje	5/8" (16 mm)
Capacidad de corte a 0°	140 mm x 70 mm
Corte en inglete 0° a 45°	Izquierda / Derecha
Corte en bisel izquierdo	0° a 45°
Tensión / Frecuencia	127 V / 60 Hz
Consumo	15 A
Ciclo de trabajo	50 minutos de trabajo por 20 minutos de descanso. Máximo diario 6 horas
Largo de cable	2.9 m
Dimensiones (Base x Alto x Fondo)	45 cm x 52 cm x 49 cm
Peso	12 kg
Empaque individual	Caja
Inner	1
Pallet	12

## País de origen

Fabricado en China bajo las estrictas especificaciones de GRUPO TRUPER

## Incluye

Disco para madera de 10" (40 dientes)

Disco para aluminio de 10" (80 dientes)

Bolsa recolectora de polvo

2 brazos de extensión deslizables

Prensa

Llave allen con punta phillips

Candado

2 llaves para candado

## Refacciones

Código	Clave	Descripción
103238	INT-SINCO-10-3	Interruptor de repuesto para SINCO-10-3, TRUPER

## Imágenes complementarias

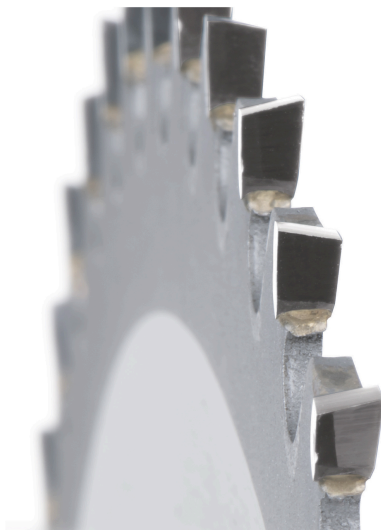
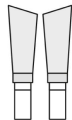
Dientes biselado  
alternativoPara cortes  
más rápidos  
en madera

## Dientes triple filo

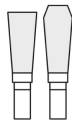
Para cortes  
limpios en  
aluminio

## Incluye

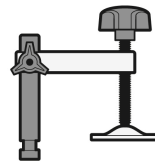
**X2**Discos de sierra para madera  
y aluminio, con dientes  
de carburo de tungstenoBolsa recolectora  
de polvo

Prensa vertical

2 brazos  
de extensiónLlave hexagonal  
con punta philips

**Imágenes complementarias**

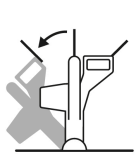

Cortes en bisel izquierdo 45°

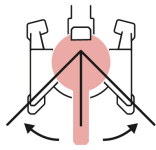

Cortes en inglete ± 45°

**Capacidades máximas de corte**

Ángulo de inglete / ángulo de bisel

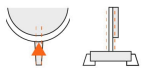

0° - 0°  
140 mm x 70 mm



0° - 45°  
140 mm x 40 mm



45° - 0°  
95 mm x 70 mm

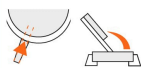

45° - 45°  
95 mm x 40 mm

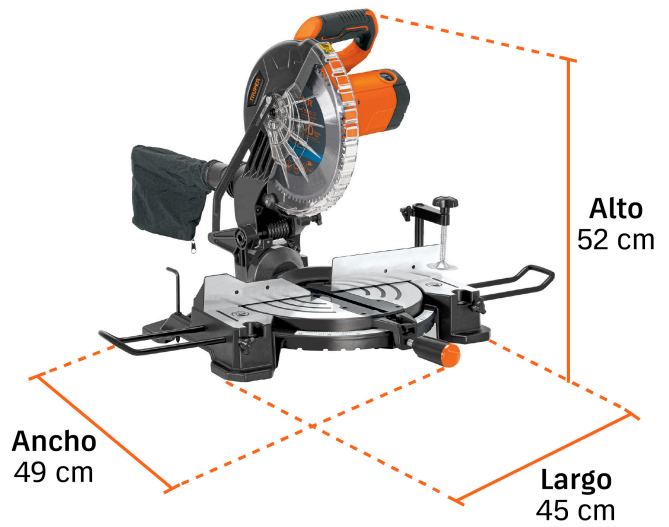

**EMPAQUE INDIVIDUAL**



Peso: 14.64 kg (32.3 lb)