

TRUPER



CÓDIGO: 103478 CLAVE: LR-SA5

Lima rotativa punta cilindro, 13 mm, TRUPER

- Punta de carburo de tungsteno de alta resistencia para mayor durabilidad
- Diseño de doble corte que brinda un mejor acabado
- Para desbaste pesado y rebabeo de materiales ferrosos, acero inoxidable y soldadura
- Ideal para esmeril recto (rectificador) modelo ESRE-1/4N marca TRUPER INDUSTRIAL y rectificadores neumáticos modelos TPN-875-2, TPN-876-2 marca TRUPER
- Compatible con otras marcas del mercado

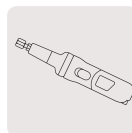
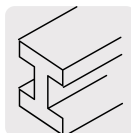

Certificaciones y garantías

- Garantizado contra defectos de fabricación o mano de obra. La garantía se puede hacer válida con cualquier distribuidor de TRUPER

Especificaciones

Diámetro	13 mm
Largo de corte	25 mm
Largo total	70 mm
Velocidad	25,000 rpm
Zanco	1/4" (6.5 mm)
Empaque individual	Estuche plástico

País de origen

Fabricado en China bajo las estrictas especificaciones de GRUPO TRUPER

Imágenes complementarias

COMPATIBLE CON

Esmeril recto (rectificador)



ESRE-1/4N

Rectificadores neumáticos



TPN-875-2



TPN-876-2

Punta de carburo de tungsteno



Diseño de doble corte que brinda un mejor acabado

Zanco de 1/4"

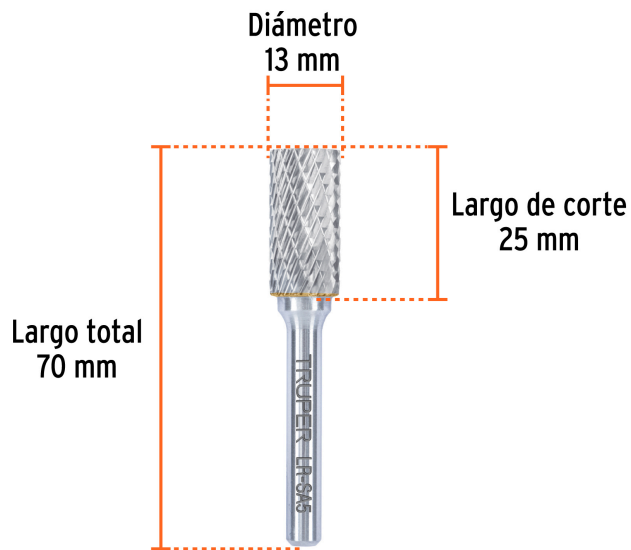

Imágenes complementarias

EMPAQUE INNER



Contiene: 3 piezas

Peso: 0.2 kg (0.4 lb)

EMPAQUE MASTER



Contiene: 48 inner (144 piezas)

Peso: 9.9 kg (21.8 lb)