

TRUPER



CÓDIGO: 103484 CLAVE: LR-SG5

### Lima rotativa punta árbol, 13 mm, TRUPER

- Punta de carburo de tungsteno de alta resistencia para mayor durabilidad
- Diseño de doble corte que brinda un mejor acabado
- Para desbaste pesado y rebabeo de materiales ferrosos, acero inoxidable y soldadura
- Ideal para esmeril recto (rectificador) modelo ESRE-1/4N marca TRUPER INDUSTRIAL y rectificadores neumáticos modelos TPN-875-2, TPN-876-2 marca TRUPER
- Compatible con otras marcas del mercado

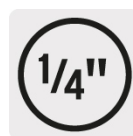

### Certificaciones y garantías

- Garantizado contra defectos de fabricación o mano de obra. La garantía se puede hacer válida con cualquier distribuidor de TRUPER

### Especificaciones

<b>Diámetro</b>	13 mm
<b>Largo de corte</b>	25 mm
<b>Largo total</b>	70 mm
<b>Velocidad</b>	22,500 rpm
<b>Zanco</b>	1/4" (6.5 mm)
<b>Empaque individual</b>	Estuche plástico
<b>Pallet</b>	13824

### País de origen

Fabricado en China bajo las estrictas especificaciones de GRUPO TRUPER

Imágenes complementarias

COMPATIBLE CON

Esmeril recto (rectificador)



ESRE-1/4N

Rectificadores neumáticos



TPN-875-2



TPN-876-2

Punta de carburo de tungsteno

Diseño de doble corte que brinda un mejor acabado

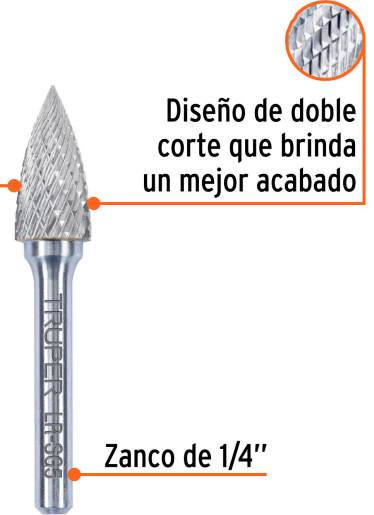

Zanco de 1/4"

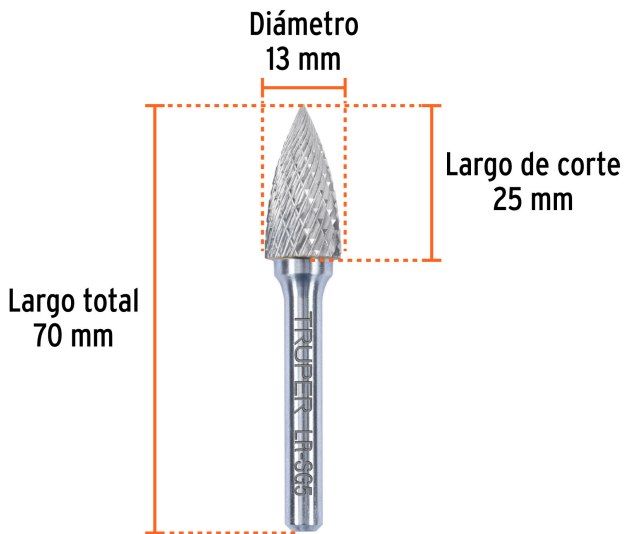

**Imágenes complementarias**

**EMPAQUE INNER**

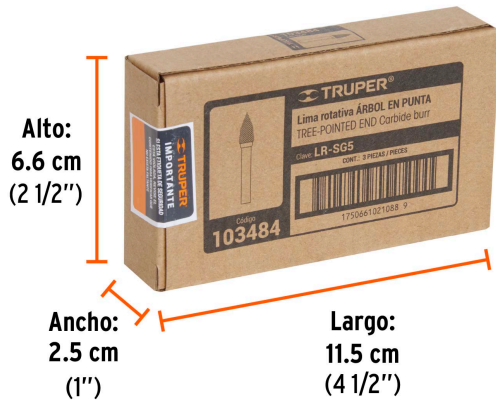

Contiene: 3 piezas

Peso: 0.14 kg (0.3 lb)

**EMPAQUE MASTER**



Contiene: 48 inner (144 piezas)

Peso: 7.36 kg (16.2 lb)