

TRUPER



CÓDIGO: 103483 CLAVE: LR-SF5

**Lima rotativa punta árbol redonda, 13 mm, TRUPER**

- Punta de carburo de tungsteno de alta resistencia para mayor durabilidad
- Diseño de doble corte que brinda un mejor acabado
- Para desbaste pesado y rebabeo de materiales ferrosos, acero inoxidable y soldadura
- Ideal para esmeril recto (rectificador) modelo ESRE-1/4N marca TRUPER INDUSTRIAL y rectificadores neumáticos modelos TPN-875-2, TPN-876-2 marca TRUPER
- Compatible con otras marcas del mercado

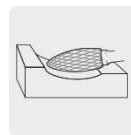
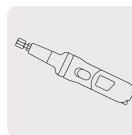
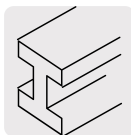
**Certificaciones y garantías**

- Garantizado contra defectos de fabricación o mano de obra. La garantía se puede hacer válida con cualquier distribuidor de TRUPER

**Especificaciones**

<b>Diámetro</b>	13 mm
<b>Largo de corte</b>	25 mm
<b>Largo total</b>	70 mm
<b>Velocidad</b>	22,500 rpm
<b>Zanco</b>	1/4" (6.5 mm)
<b>Empaque individual</b>	Estuche plástico

**País de origen****Fabricado en China bajo las estrictas especificaciones de GRUPO TRUPER**

Imágenes complementarias

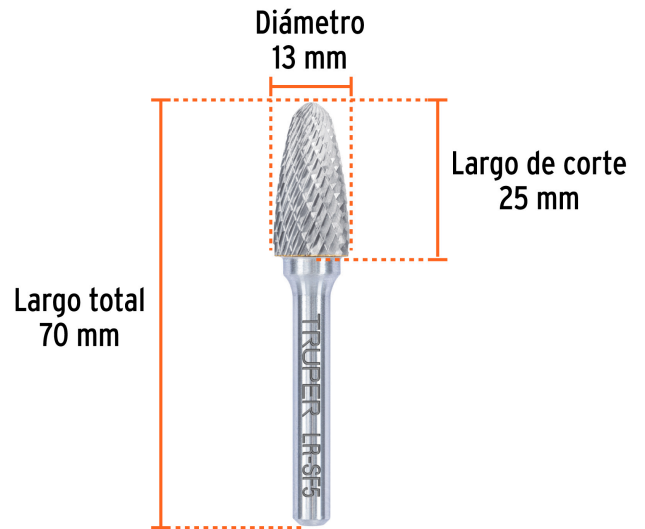
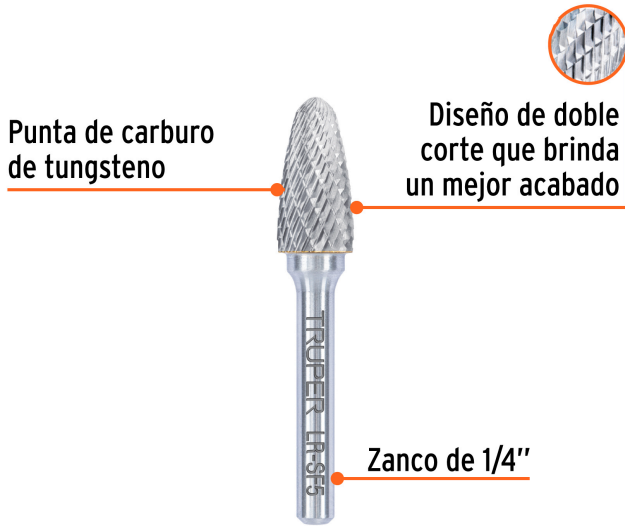

**COMPATIBLE CON**

Esmeril recto (rectificador)



ESRE-1/4N

Rectificadores neumáticos



TPN-875-2



TPN-876-2



## Imágenes complementarias

## EMPAQUE INNER

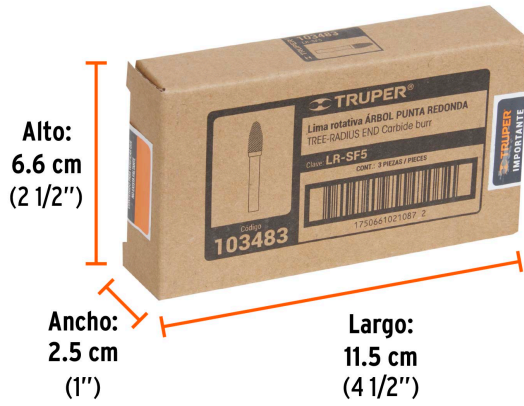

Contiene: 3 piezas

Peso: 0.16 kg (0.4 lb)

## EMPAQUE MASTER



Contiene: 48 inner (144 piezas)

Peso: 7.98 kg (17.6 lb)