

TRUPER



CÓDIGO: 103501 CLAVE: LR-SH5

Lima rotativa punta flama, 13 mm, TRUPER

- Punta de carburo de tungsteno de alta resistencia para mayor durabilidad
- Diseño de doble corte que brinda un mejor acabado
- Para desbaste pesado y rebabeo de materiales ferrosos, acero inoxidable y soldadura
- Ideal para esmeril recto (rectificador) modelo ESRE-1/4N marca TRUPER INDUSTRIAL y rectificadores neumáticos modelos TPN-875-2, TPN-876-2 marca TRUPER
- Compatible con otras marcas del mercado

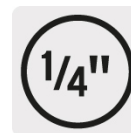
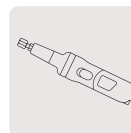
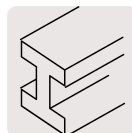
**Certificaciones y garantías**

- Garantizado contra defectos de fabricación o mano de obra. La garantía se puede hacer válida con cualquier distribuidor de TRUPER

Especificaciones

Díámetro	13 mm
Largo de corte	32 mm
Largo total	77 mm
Velocidad	22,500 rpm
Zanco	1/4" (6.5 mm)
Empaque individual	Estuche plástico

País de origen**Fabricado en China bajo las estrictas especificaciones de GRUPO TRUPER**

Imágenes complementarias

COMPATIBLE CON

Esmeril recto (rectificador)



ESRE-1/4N

Rectificadores neumáticos



TPN-875-2



TPN-876-2



Punta de carburo de tungsteno

Diseño de doble corte que brinda un mejor acabado



Zanco de 1/4"

Diámetro 13 mm

Largo de corte 32 mm

Largo total 77 mm



Imágenes complementarias

EMPAQUE INNER

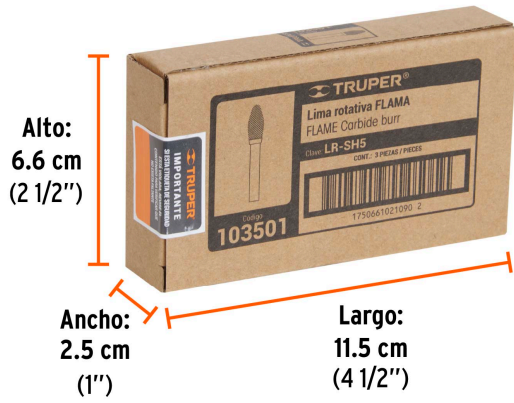

Contiene: 3 piezas

Peso: 0.18 kg (0.4 lb)

EMPAQUE MASTER



Contiene: 48 inner (144 piezas)

Peso: 9.28 kg (20.5 lb)