

TRUPER

NUEVO



CÓDIGO: 103643 CLAVE: TA-5-M

Tornillo de banco 5" multipropósito de hierro dúctil, TRUPER

- Cuerpo de hierro dúctil nodular de alta resistencia
- Mordazas de acero moleteado para un mejor agarre y mordazas para tubos y perfiles
- Base giratoria 360° para ajuste multiposición del tornillo
- Escala recta y redonda para trabajos de posicionamiento más precisos
- Cabeza giratoria para mayor versatilidad
- Yunque incorporado para trabajos de golpeo

Certificaciones y garantías

- Exceden la norma: Especific. Federal GGG-V-410



Especificaciones

Ancho de mordaza	5" (13 cm)
Apertura máxima	5" (13 cm)
Fuerza de sujeción	35 kN
Profundidad de garganta	2 3/4" (7 cm)
Dimensiones (Ancho x Largo x Alto)	20 cm x 43 cm x 23 cm
Peso	14 kg

País de origen

Fabricado en China bajo las estrictas especificaciones de GRUPO TRUPER

Imágenes complementarias

Cabeza y cuerpo giratorios para mayor versatilidad

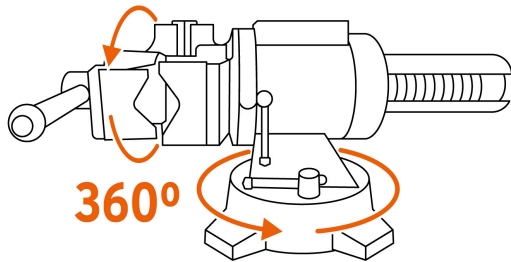

Usos sugeridos

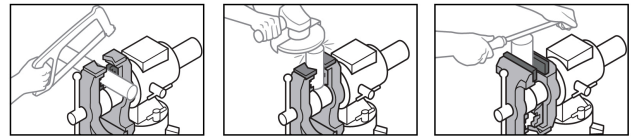

Cortes manuales

Uso con máquinas

Limado y trabajos de precisión

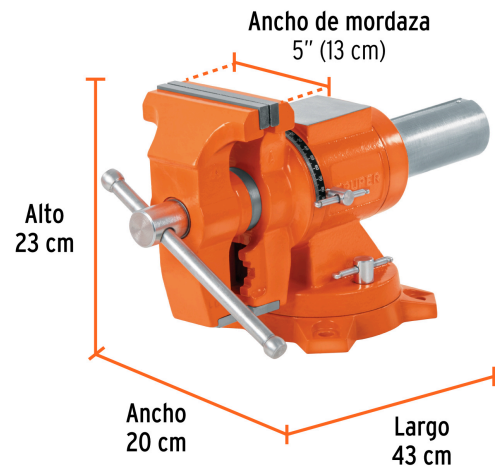
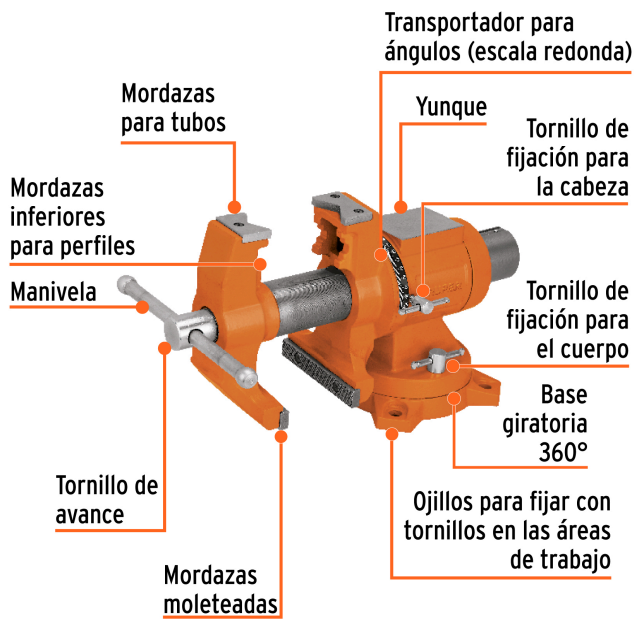

Imágenes complementarias

EMPAQUE INDIVIDUAL

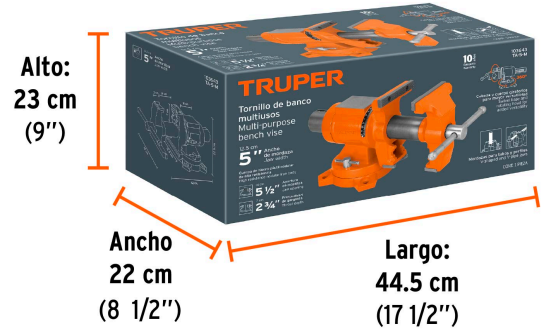

Peso: 14.78 kg (32.6 lb)

EMPAQUE MASTER



Contiene: 1 pieza

Peso: 15.2 kg (33.5 lb)