

**PRETUL** CÓDIGO: 29952 CLAVE: SME-10BP

## Sierra de mesa 10", 2-1/2 HP (1900 W), con base, PRETUL

- Mesa de trabajo fabricada en acero, graduada en milímetros
- Sistema de protección contra arranque accidental
- Motor montado sobre baleros de bolas para mayor vida útil y mejor desempeño



**Datos de empaque**  
Empaque Individual: Caja

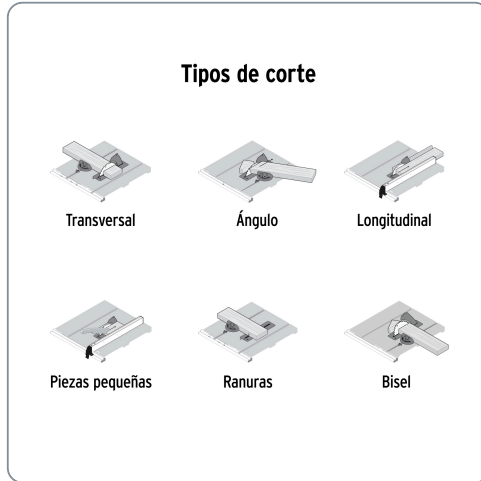

**Certificaciones y garantías**

Cumple la norma: NOM-003-SCFI

Producto fabricado en China bajo las estrictas especificaciones de Truper

**2-1/2HP"**  
**(1,900 W)**  
Potencia

**10"**  
**(250 mm)**  
Diámetro del disco



Especificaciones técnicas	
Velocidad	5,000 rpm
Capacidad máxima de corte (ángulos)	45° 2-1/2" (6.5 cm)   90° 3-3/8" (8.5 cm)
Capacidad máxima de corte (izquierda / derecha)	12-19/32" (32 cm)   9-1/16" (23 cm)
Disco para madera	Diámetro 10"   40 dientes
Escala para inglete	45° izquierda y derecha
Eje	5/8" (16 mm)
Ciclo de trabajo a corriente nominal	30 minutos de trabajo por 15 minutos de descanso. Máximo diario: 6 horas
Largo de cable de alimentación	2.9 m
Consumo	15 A
Tensión / Frecuencia	127 V / 60 Hz
Dimensiones (Base x Fondo x Alto)	58 x 56 x 84 cm
Peso	18 kg

Incluye	
1 Base	
1 Disco de carburo de tungsteno de 40 dientes	
1 Llave	
1 Guía paralela	

## Incluye

- 1 Guía de inglete
- 1 Trinquete contra golpe
- 1 Barra de empuje

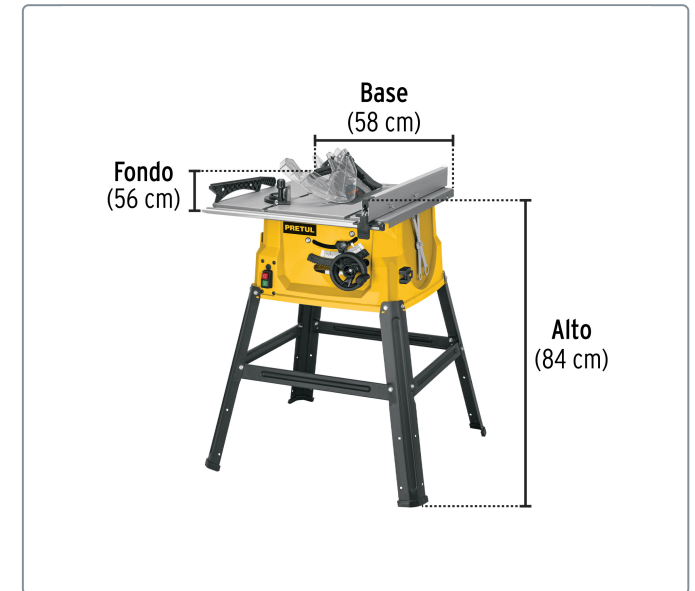

Los productos ilustrados y la información pueden cambiar sin previo aviso, como resultado de nuestros procesos de mejora continua.

Prohibida su reproducción o divulgación total o parcial así como su uso o aprovechamiento sin autorización escrita de Truper, S.A. de C.V.

© 2026 TRUPER, S.A. DE C.V. TODOS LOS DERECHOS RESERVADOS.