

TRUPER *expert*

NUEVO



CÓDIGO: 103598 CLAVE: TA-5X

Tornillo de banco 5" industrial de hierro dúctil, EXPERT

- Fundido en hierro dúctil austemperizado, 2X más resistente que el hierro nodular
- Mordazas de acero moleteado para un mejor agarre y mordazas inferiores para tubos
- Base giratoria 360° para ajuste multiposición del tornillo
- Ideal para trabajo pesado
- Yunque incorporado para trabajos de golpeo

Certificaciones y garantías

- Excede la norma: Especif. Federal: GGG-V-410

**GARANTÍA
DE POR VIDA**
 INCONDICIONAL
Especificaciones

Ancho de mordaza	5" (13 cm)
Apertura máxima	6 7/8" (17 cm)
Fuerza de sujeción	35 kN
Profundidad de garganta	3 1/4" (8 cm)
Dimensiones (Ancho x Largo x Alto)	18 cm x 38 cm x 18 cm
Peso	12 kg

País de origen
Fabricado en China bajo las estrictas especificaciones de GRUPO TRUPER

Imágenes complementarias

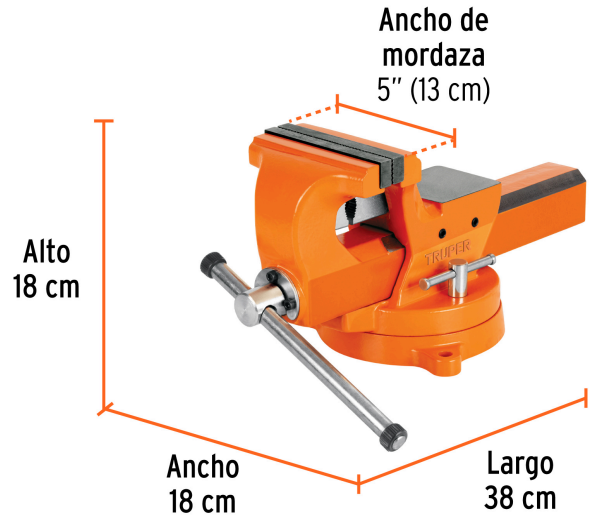
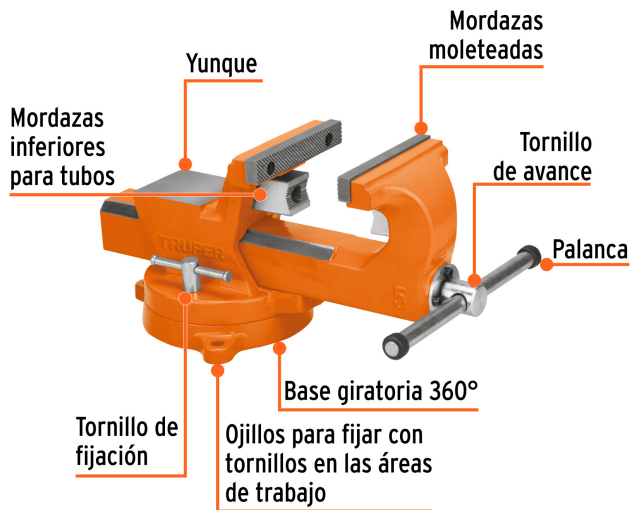

EMPAQUE INDIVIDUAL



Peso: 12.92 kg (28.5 lb)

EMPAQUE MASTER



Contiene: 1 pieza

Peso: 13.34 kg (29.4 lb)

Imágenes complementarias

