

TRUPER *expert*

NUEVO



CÓDIGO: 103599 CLAVE: TA-6X

Tornillo de banco 6" industrial de hierro dúctil, EXPERT

- Fundido en hierro dúctil austemperizado, 2X más resistente que el hierro nodular
- Mordazas de acero moleteado para un mejor agarre y mordazas inferiores para tubos
- Base giratoria 360° para ajuste multiposición del tornillo
- Ideal para trabajo pesado
- Yunque incorporado para trabajos de golpeo

Certificaciones y garantías

- Exceden la norma: Especific. Federal GGG-V-410

GARANTÍA
DE POR VIDA
INCONDICIONAL**Especificaciones**

Ancho de mordaza	6" (15 cm)
Apertura máxima	7 1/4" (18 cm)
Fuerza de sujeción	40 kN
Profundidad de garganta	3 1/2" (9 cm)
Dimensiones (Ancho x Largo x Alto)	21 cm x 47 cm x 21 cm
Peso	18 kg

País de origen

Fabricado en China bajo las estrictas especificaciones de GRUPO TRUPER

Imágenes complementarias

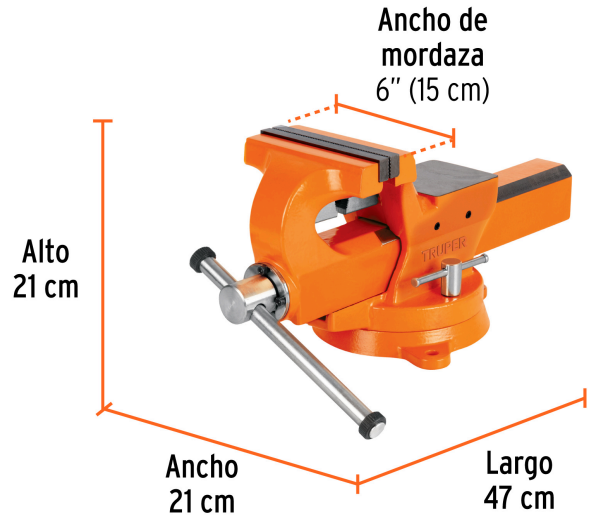
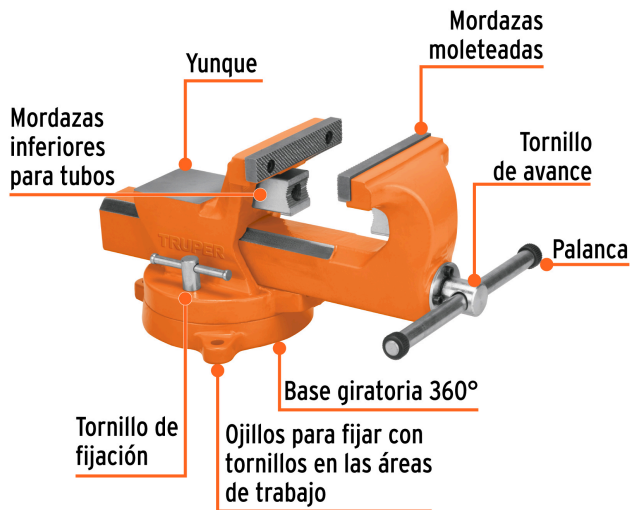

EMPAQUE INDIVIDUAL

EMPAQUE MASTER



Peso: 19.72 kg (43.5 lb)

Contiene: 1 pieza

Peso: 20.26 kg (44.7 lb)

Imágenes complementarias

