

FIERO

CÓDIGO: 49829 CLAVE: MEP-16N

Ménsula plegable de acero negra 8" x 16", FIERO

- Fabricada en acero
- Fácil instalación
- Palanca de liberación para plegar
- Útil para emplearse como soporte de repisas o cubiertas

**Certificaciones y garantías**

- Garantizado contra defectos de fabricación o mano de obra. La garantía se puede hacer válida con cualquier distribuidor de TRUPER

Especificaciones

Color	Negro
Capacidad de carga (calculada por par)	60 kg
Medida	20" x 40" (20 cm x 40 cm)
Espesor	3 mm
Peso	490 g

País de origen**Fabricado en China bajo las estrictas especificaciones de GRUPO TRUPER**

Imágenes complementarias

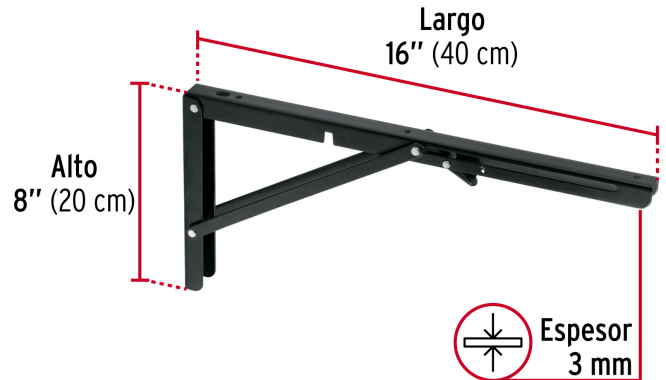

EMPAQUE INNER



Contiene: 8 piezas

Peso: 3.88 kg (8.6 lb)

EMPAQUE MASTER



Contiene: 6 inner (48 piezas)

Peso: 23.8 kg (52.5 lb)