

TRUPER CÓDIGO: 103983 CLAVE: LAGAS-28

Hidrolavadora con motor a gasolina, 2,800 PSI, TRUPER

- Ideal para limpieza en exteriores
- Motor OHV (Over Head Valve - válvulas a la cabeza) de 4 tiempos de alto rendimiento, no requiere mezcla de aceite y gasolina

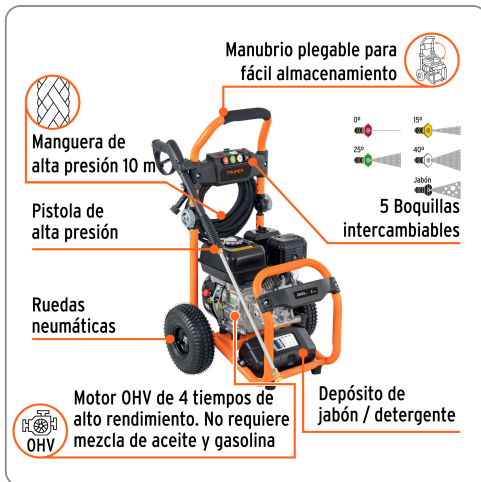

Datos de empaque

Empaque individual: Caja

| Empaque logístico | Cantidad |
|-------------------|----------|
| Pallet | 4 |

Certificaciones y garantías



Producto fabricado en China bajo las estrictas especificaciones de Truper

2,800 psi

Presión máxima

**7.5 L/ min
(2 GPM)**

Flujo máximo de agua

**5 HP
(3,728 W)**

Potencia

159 cc

Cilindrada del motor

Especificaciones técnicas

| | |
|-----------------------------------|---|
| Capacidad del tanque de gasolina | 2.6 L |
| Manguera de alta presión | 10 m |
| Tipo de motor | OHV (4 tiempos) |
| Nivel de ruido | <95 dB |
| Tipo de recubrimiento del pistón | Cerámico |
| Ciclo de trabajo | 20 minutos de descanso por tanque consumido. Máximo diario: 8 horas |
| Dimensiones (Base x Alto x Fondo) | 34 x 97 x 52 cm |
| Peso | 31 kg |

Incluye

- 1 Lanza de aluminio
- 1 Pistola
- 1 Manguera de alta presión 10 m
- 5 Boquillas de conexión rápida
- 1 Aceite semisintético de 4 tiempos

Accesorios incluidos

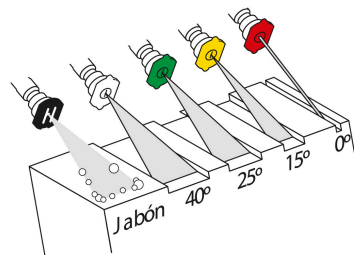

Usos recomendados

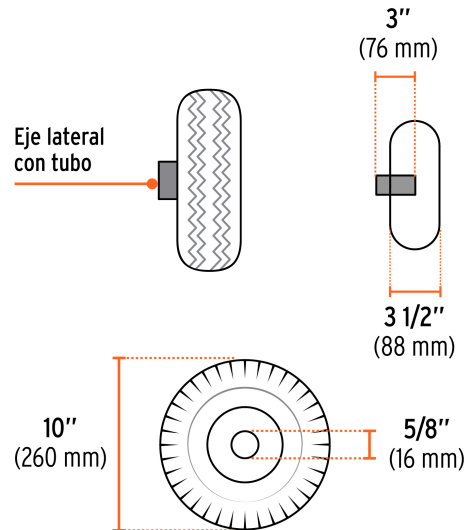
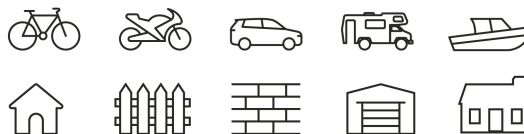

EMPAQUE INDIVIDUAL

