

TRUPER

NUEVO



CÓDIGO: 103701 CLAVE: SOIN-100MT

Mini soldadora inversora 100A, 127V, TRUPER

- Ligera, compacta y fácil de transportar, más eficiente (mayor ciclo de trabajo) y con menor consumo eléctrico que una soldadora convencional
- Para proceso de soldadura de electrodo revestido (SMAW - MMA)
- Voltaje de alimentación: 1 Fase (127 V)
- Rango de corriente: 1 Fase (20 A - 100 A CD)
- Bornes de cambio rápido: 3/8"
- Para electrodo revestido 6013, 6011 (Hasta 1/8") y 7018 (Hasta 3/32")
- Perilla para ajuste de corriente
- Luz indicadora (Protección térmica y de energía)

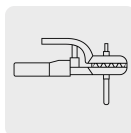

Certificaciones y garantías

- Cumple la norma: NOM-003-SCFI



Especificaciones

Corriente máxima	100 A CD
Bornes	3/8"
Ciclo de trabajo	60% (6 minutos de trabajo por 4 minutos de descanso)
Alimentación	1 FASE (127 V CA / 28 A / 50 - 60 Hz)
Voltaje de circuito abierto	69 V CD
Potencia	3.5 kVA
Rango de corriente	1 FASE (20 A - 100 A CD)
Tipos de electrodo	6013, 6011 y 7018
Largo de cable	2 m (6.6 ft)
Dimensiones (Base x Alto x Fondo)	10 cm x 14 cm x 21 cm
Peso	2.3 kg
Empaque individual	Caja
Inner	1
Pallet	72

País de origen

Fabricado en China bajo las estrictas especificaciones de GRUPO TRUPER

Incluye

Cable con pinza portaelectrodo 2 m, # 5 AWG (16 mm²)

Cable con pinza para tierra 2 m, # 5 AWG (16 mm²)

Correa

Careta plana (tipo paleta)

Cepillo de alambre

Cable de alimentación 2 m (6.6 ft) con clavija

1 kg de Electrodo 1/8" E6013-4

Imágenes complementarias

Accesorios incluidos:



Cable con pinza para tierra
2 m #5 AWG (16 mm²)



Cable con pinza para tierra
2 m #5 AWG (16 mm²)



Correa



Careta plana (tipo paleta)



Cepillo de alambre



Cable de alimentación 2 m (6.6 ft) con clavija



1 kg Electrodo 1/8" E6013-4

Características técnicas:

**IGBT
INVERTER**

Tecnología que puede operar a cualquier nivel de corriente

**THERMAL
PROTECT**

Portección térmica contra sobrecarga

**ARC
FORCE**

Ajusta el valor óptimo del arco de la soldadura y permite soldar en diferentes posiciones

**ANTI
STICK**

Evita el sobrecalentamiento y la adherencia del electrodo

**HOT
START**

Facilita el arranque del arco

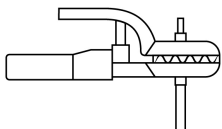
Para procesos de electrodo revestido	6013/6011
SMAW-MMA	3/32" 1/8"
	7018
	3/32"



© 2026 TRUPER, S.A. DE C.V. TODOS LOS DERECHOS RESERVADOS.

Los productos ilustrados y la información pueden cambiar sin previo aviso, como resultado de nuestros procesos de mejora continua.

Prohibida su reproducción o divulgación total o parcial así como su uso o aprovechamiento sin autorización escrita de Truper, S.A. de C.V.

Imágenes complementarias

