

TRUPER

NUEVO



CÓDIGO: 104036 CLAVE: JGO-ER5

Juego de extractores para rótulas, 5 piezas, TRUPER

- Fabricados en acero al cromo
- Compatibles con las principales marcas del mercado automotriz
- No utilizar con herramientas de impacto

Certificaciones y garantías**Especificaciones**

Pallet	64
--------	----

Incluye

- 1 Extractor de brazo pitman (54 mm)
 - 1 Extractor de brazo pitman (63 mm)
 - 1 Extractor de tirantes y rótulas
 - 1 Separador de rótulas
 - 1 Extractor para instalación de brazos pitman
- Estuche plástico

País de origen

Producto fabricado en China bajo las estrictas especificaciones de GRUPO TRUPER

Imágenes complementarias

Para extraer y separar rótulas, rodamientos, juntas o bujes

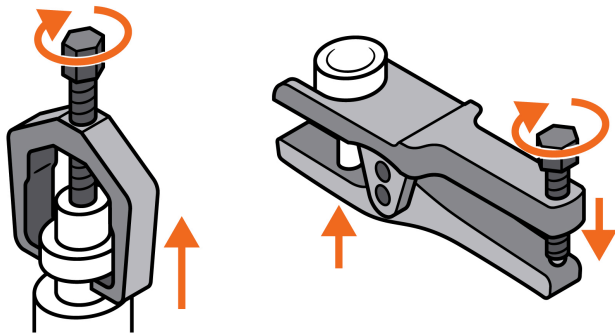

- 1 Extractor de tirantes y rótulas
- 2 Separador de rótulas
- 3 Extractor de brazo pitman 2 1/8" (55 mm)
- 4 Extractor de brazo pitman 2 1/2" (65 mm)
- 5 Extractor para instalación de brazos pitman



EMPAQUE INDIVIDUAL



Peso: 5.25 kg (11.6 lb)

Imágenes complementarias

EMPAQUE INNER



Contiene: 1 piezas

Peso: 5.54 kg (12.2 lb)

EMPAQUE MÁSTER



Contiene: 2 inner (2 piezas)

Peso: 11.64 kg (25.7 lb)