

PRETUL

CÓDIGO: 29018 CLAVE: SOIN-512MP

Mini soldadora inversora 120A, 127V, Serie 500, PRETUL

- Ligera, compacta y fácil de transportar, más eficiente (mayor ciclo de trabajo) y con menor consumo eléctrico que una soldadora convencional
- Para proceso de soldadura de electrodo revestido (SMAW- MMA)
- Voltaje de alimentación: 1 Fase (127 V CA)
- Rango de corriente: 1 Fase (20 A - 120 A)
- Bornes de cambio rápido: 3/8"
- Para electrodo revestido 6013, 6011 (Hasta 5/32") y 7018 (Hasta 3/32")
- Perilla para ajuste de corriente

Certificaciones y garantías

- Cumple la norma: NOM-003-SCFI

Especificaciones

| | |
|-----------------------------------|--|
| Corriente máxima | 120 A |
| Bornes | 3/8" |
| Ciclo de trabajo | 30% (3 minutos de trabajo por 7 minutos de descanso) |
| Alimentación | 1 FASE (127 V CA / 42 A / 50 - 60 Hz) |
| Voltaje de circuito abierto | 69 V CD |
| Potencia | 5.3 kVA |
| Rango de corriente | 1 FASE (20 A - 120 A) |
| Tipos de electrodo | 6013, 6011 y 7018 |
| Largo de cable | 1.2 m (3.2 ft) |
| Dimensiones (Base x Alto x Fondo) | 11 cm x 16 cm x 24 cm |
| Peso | 2.3 kg (5 lb) |
| Empaque individual | Caja |
| Inner | 1 |
| Pallet | 72 |

País de origen

Fabricado en China bajo las estrictas especificaciones de GRUPO TRUPER

Incluye

Cable con pinza para tierra 1.2 m, # 7 AWG (12 mm²)

Cable con pinza portaelectrodo 1.6 m, # 7 AWG (12 mm²)

Cable de alimentación con clavija 1.2 m

Careta plana (tipo paleta)

Cepillo de alambre

Correa

Imágenes complementarias

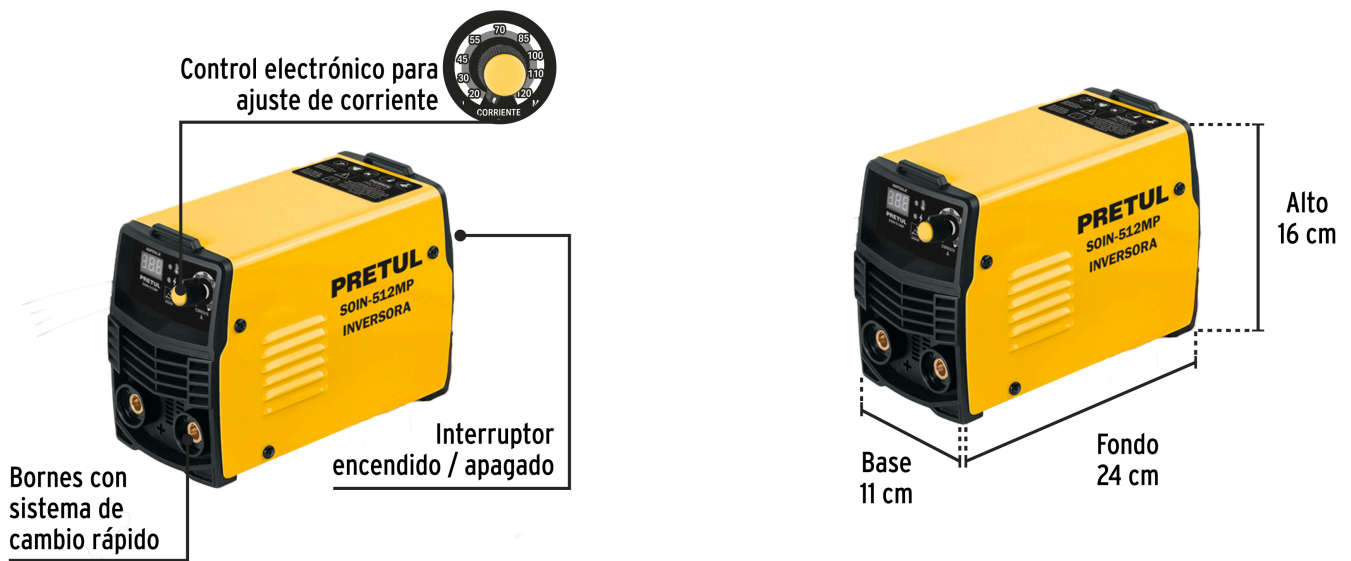

Características técnicas

- IGBT INVERTER** Tecnología que puede operar a cualquier nivel de corriente
- THERMAL PROTECT** Protección térmica contra sobrecarga
- ARC FORCE** Ajusta el valor óptimo del arco de la soldadura y permite soldar en diferentes posiciones
- ANTI STICK** Evita el sobrecalentamiento y la adherencia del electrodo
- HOT START** Facilita el arranque del arco

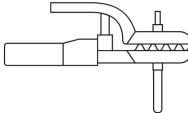
| | |
|---|--------------------|
| Para procesos de electrodo revestido | 6013 / 6011 |
|  SMAW-MMA Electrodo revestido | 3/32" |
| | 5/32" |
| | 7018 |
| | 3/32" |

Imágenes complementarias

Accesorios incluidos:

-  Cable con pinza para tierra
1.2 m #7 AWG (12 mm²)
-  Cable con pinza portaelectrodo
1.2 m #7 AWG (12 mm²)
-  Cable de alimentación 1.2 m (3.2 ft)
con clavija
-  Careta plana (tipo paleta)
-  Cepillo de alambre
-  Correa

