

TRUPER



CÓDIGO: 103708 CLAVE: SOIN-200BT

Soldadora inversora 200A, bi-voltaje 127/220V, TRUPER

- Ligera, compacta y fácil de transportar, más eficiente (mayor ciclo de trabajo) y con menor consumo eléctrico que una soldadora convencional
- Para proceso de soldadura de electrodo revestido (SMAW - MMA) y soldadura de tungsteno (GTAW - TIG)
- Sistema de adaptación automática BI-VOLTAJE 127-220 V, detecta y se adapta al voltaje de entrada, sin necesidad que el usuario cambie conectores o manipule controles
- Rango de corriente: 1 Fase (20 A - 135 A) 2 Fases (20 A - 200 A)
- Bornes de cambio rápido: 1/2"
- Para electrodo revestido 6013, 6011 y 7018 (Hasta 5/32")
- Perilla para ajuste de corriente
- Botón de selección para activar y desactivar VRD (Dispositivo de Reducción de Voltaje)

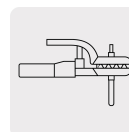
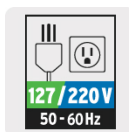

Certificaciones y garantías

- Cumple la norma: NOM-003-SCFI



Especificaciones

Corriente máxima	200 A CD
Bornes	1/2"
Ciclo de trabajo	40% (4 minutos de trabajo por 6 minutos de descanso)
Alimentación	1 FASE (127 V CA / 38 A / 50 - 60 Hz) 2 FASE (220 V CA / 42 A / 50 - 60 Hz)
Voltaje de circuito abierto	1 Fase (80 V CD) 2 Fases (70 V CD)
Potencia	1 Fase (4.8 kVA) 2 Fases (9.2 kVA)
Rango de corriente	1 Fase (20 A - 135 A CD) 2 Fase (20 A - 200 A CD)
Tipos de electrodo	6013, 6011 y 7018
Largo de cable	2 m (6.6 ft)
Dimensiones (Base x Alto x Fondo)	15 cm x 30 cm x 35 cm
Peso	5.5 kg (12.1 lb)
Empaque individual	Caja
Inner	1
Pallet	72

País de origen

Fabricado en China bajo las estrictas especificaciones de GRUPO TRUPER

Incluye

Cable con pinza para tierra 2 m # 2 AWG (30 mm²)

Cable con pinza portaelectrodo 2 m # 2 AWG (30 mm²)

Cable de alimentación 2 m (6.6 ft) con clavija

Careta plana (tipo paleta)

Cepillo de alambre

Correa

1 kg de electrodos 1/8" E6013-4

Imágenes complementarias

Accesorios incluidos:



Cable con pinza para tierra
2 m #2 AWG (30 mm²)



Cable con pinza para tierra
2 m #2 AWG (30 mm²)



Correa



Careta plana (tipo paleta)



Cepillo de alambre



Cable de alimentación 2m (66 ft) con clavija



1 kg Electrodo 1/8" E6013-4

Características técnicas:

IGBT
INVERTER

Tecnología que puede operar a cualquier nivel de corriente

THERMAL
PROTECT

Protección térmica contra sobrecarga

ARC
FORCE

Ajusta el valor óptimo del arco de la soldadura y permite soldar en diferentes posiciones

ANTI
STICK

Evita el sobrecalentamiento y la adherencia del electrodo

HOT
START

Facilita el arranque del arco

LIFT
TIG

Facilita el arranque del arco con el proceso TIG

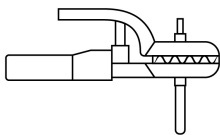
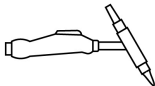
Para procesos de electrodo revestido	6013/6011	6013/6011
SMAW-MMA 	3/32"	3/32"
	1/8"	1/8"
GTAW-TIG Tugsteno 	5/32"	5/32"
	7018	7018
	3/32"	3/32"
	1 mm (0.039")	1.6 mm (0.062")
	1/8"	1/8"
	2 mm (0.078")	5/32"



© 2026 TRUPER, S.A. DE C.V. TODOS LOS DERECHOS RESERVADOS.

Los productos ilustrados y la información pueden cambiar sin previo aviso, como resultado de nuestros procesos de mejora continua.

Prohibida su reproducción o divulgación total o parcial así como su uso o aprovechamiento sin autorización escrita de Truper, S.A. de C.V.

Imágenes complementarias

