

TRUPER



CÓDIGO: 16796 CLAVE: LIBI-100D

Linterna delantera para bicicleta, 140 lm, recargable

- LED Cree Alta luminosidad e intensidad
- Cuerpo de Aluminio
- Resistente al polvo y salpicaduras de agua
- Modos de iluminación: Alto, bajo e intermitente
- Duración de carga de la batería: 5 horas (alto), 12 horas (bajo)
- Soporte de polipropileno para tubos de 2.2 a 3 cm

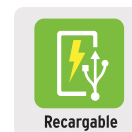
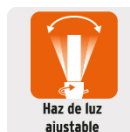

Certificaciones y garantías



Especificaciones

Luminosidad	140 lm (alto), 45 lm (bajo)
Distancia del haz de luz	190 m
Duración de la batería en uso	5 horas (alto), 12 horas (bajo)
Modos de iluminación	(3) Alto, bajo e intermitente
Batería	Ión - Litio de 3.7 VCC 1200 mAh
Grado IP	44
Largo	12 cm
Empaque individual	Blíster
Inner	4
Master	24
Pallet	1152

País de origen

Producto fabricado en China bajo las estrictas especificaciones de TRUPER

Imágenes complementarias

Grado de protección (IP)



1ER DÍGITO: PROTECCIÓN CONTRA SÓLIDOS	2DO DÍGITO: PROTECCIÓN CONTRA LÍQUIDOS
X Sin protección	X Sin protección
1 Protección contra objetos de diámetro superior a 50 MM	1 Protección contra goteo vertical o condensación
2 Protección contra objetos de diámetro superior a 12 MM	2 Protección contra goteo con una inclinación de 15 grados
3 Protección contra objetos con diámetro superior a 2.5 MM	3 Protección contra goteo con una inclinación de 60 grados
4 Protección contra objetos con diámetro superior a 1 MM	4 Protección contra salpicaduras de gotas en todas direcciones
5 Protegido contra ingreso limitado de polvo	5 Protección contra chorros de agua a bajo presión
6 Totalmente protegido contra el polvo	6 Protección contra potentes y continuos chorros de agua
	7 Protección contra inmersiones temporales
	8 Protección contra inmersiones prolongadas o permanentes



Haz de luz ajustable

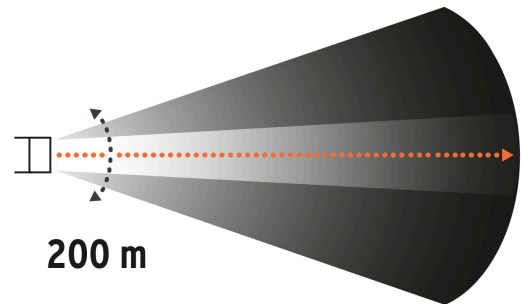
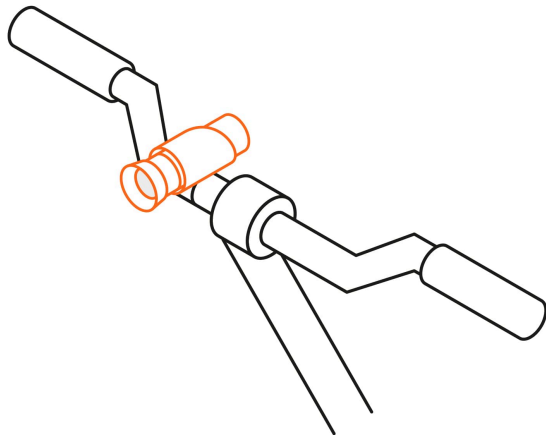

Imágenes complementarias



EMPAQUE INNER



Contiene: 4 piezas

Peso: 0.98 kg (2.2 lb)

EMPAQUE MASTER



Contiene: 6 inner (24 piezas)

Peso: 6.24 kg (13.8 lb)

