

PRETUL CÓDIGO: 24080 CLAVE: LILE-5P

Linterna plástica de LED, 70 lm, recargable, PRETUL

- Cuerpo de ABS
- Modo de iluminación fijo
- Batería de ión - litio para mayor tiempo de vida, alcance y duración

Producto mejorado

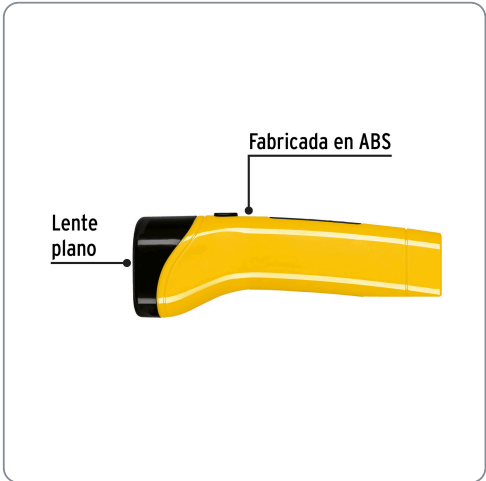

Lúmenes
70 lm

Iluminación **TRADICIONAL**
Lente plano

Baterías **ON LITIO** 2X más tiempo de vida
ncluidas Mayor velocidad de carga

Recargable

8 h
Carga óptima

Especificaciones técnicas	
Luminosidad	70 lm
Distancia del haz de luz	150 m
Duración de carga de la batería	6.5 horas
Tiempo óptimo de carga	8 horas
Peso	110 g

Incluye

Cable USB-C para recarga

Datos de empaque	
Empaque individual: blíster	
Empaque logístico	Cantidad
Inner	6
Máster	36
Pallet	576

Certificaciones y garantías

Cumple la norma NOM-001-SCFI **NOM**

1 AÑO DE GARANTÍA

Producto fabricado en China bajo las estrictas especificaciones de Truper

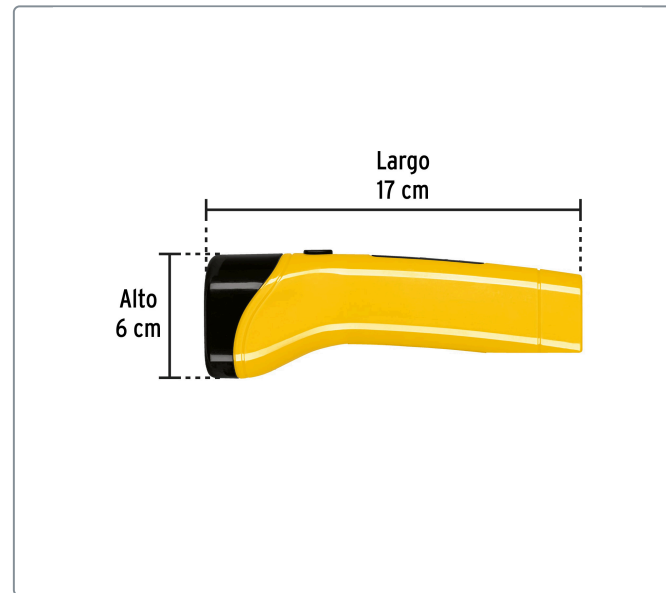
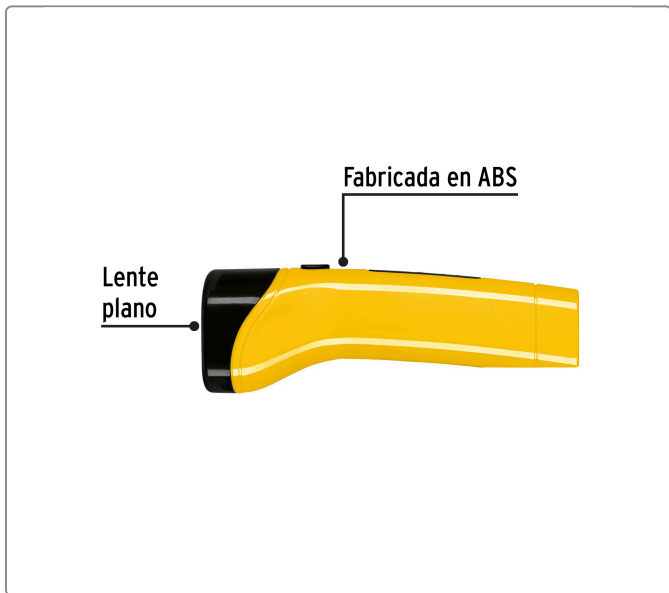
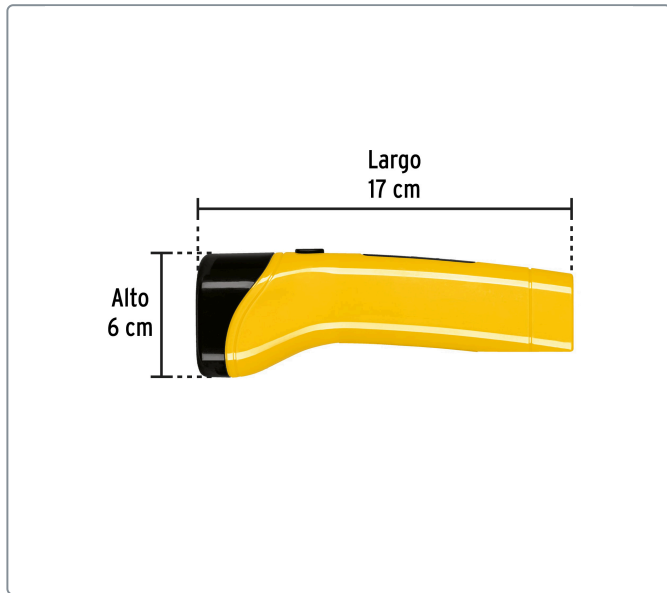
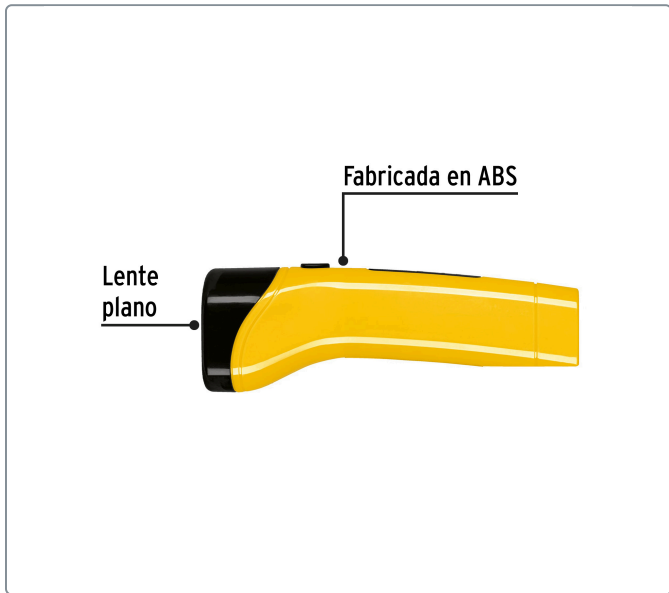

Modos de iluminación

	Lúmenes	Duración
<i>Fijo</i>	70 lm	6.5 h



Haz de ángulo cerrado 10°

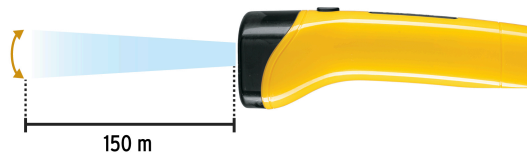

EMPAQUE INNER



Contiene: 6 piezas

Peso: 0.94 kg (2 lb)

EMPAQUE MASTER



Contiene: 6 inner (36 piezas)

Peso: 6.1 kg (13.5 lb)

