

Ultracraft

CÓDIGO: 41010

CLAVE: LILE-21U

Linterna plástica de LED, 40 lm, recargable, ULTRACRAFT

- Cuerpo de ABS
- Modos de iluminación: Alto y bajo
- Conexión directa a la corriente eléctrica

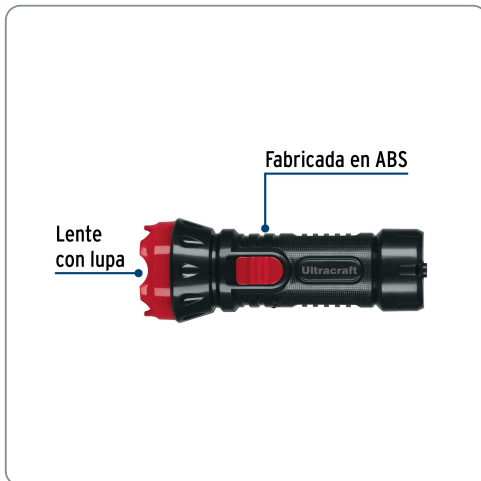

Batería ion litio

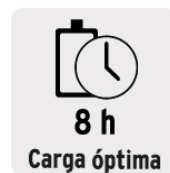
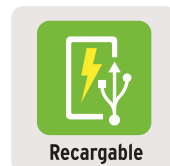

Especificaciones técnicas	
Luminosidad	40 lm (alto), 15 lm (bajo)
Distancia de haz de luz	120 m
Duración de la batería en uso alto	2.5 horas
Duración de la batería en uso bajo	5 horas
Tiempo óptimo de carga	8 horas
Peso	84 g
Producto fabricado en China bajo las estrictas especificaciones de TRUPER	

Datos de empaque	
Empaque Individual: Blíster	
Empaque logístico	Cantidad
Inner	6
Master	36
Pallet	1944

Certificaciones y garantías

Cumple la norma NOM-001-SCFI

6 meses
Garantía Warranty

Producto fabricado en China bajo las estrictas especificaciones de TRUPER

Los productos ilustrados y la información pueden cambiar sin previo aviso, como resultado de nuestros procesos de mejora continua.

Prohibida su reproducción o divulgación total o parcial así como su uso o aprovechamiento sin autorización escrita de Truper, S.A. de C.V.

© 2026 TRUPER, S.A. DE C.V. TODOS LOS DERECHOS RESERVADOS.

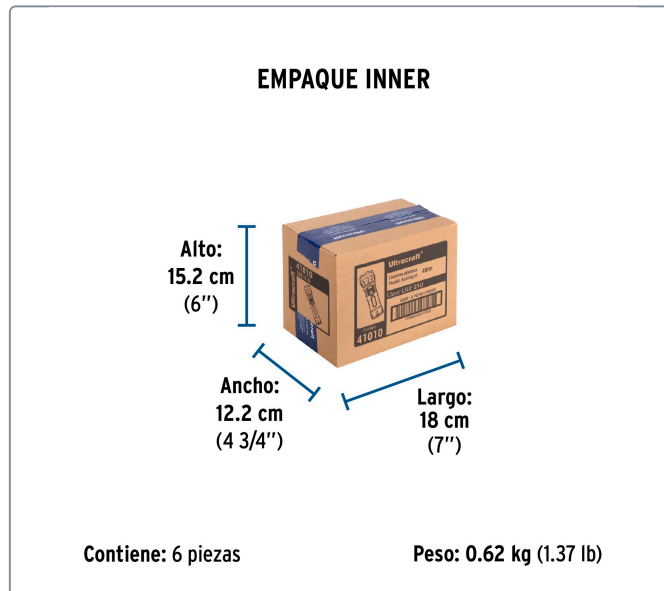
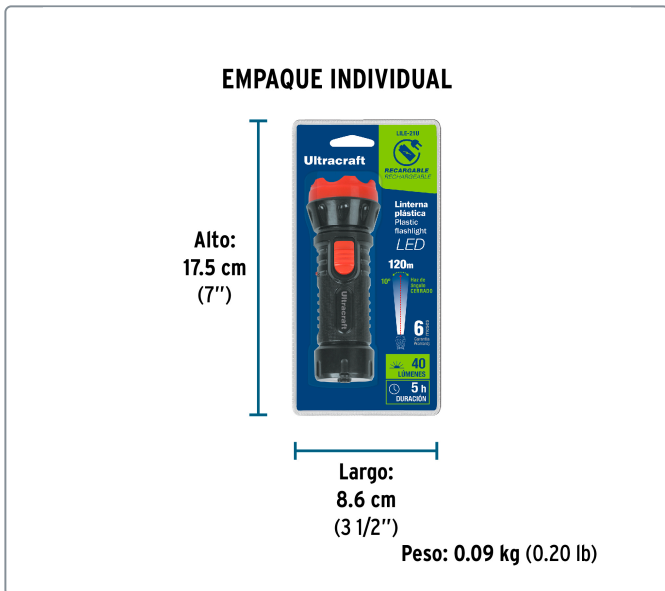
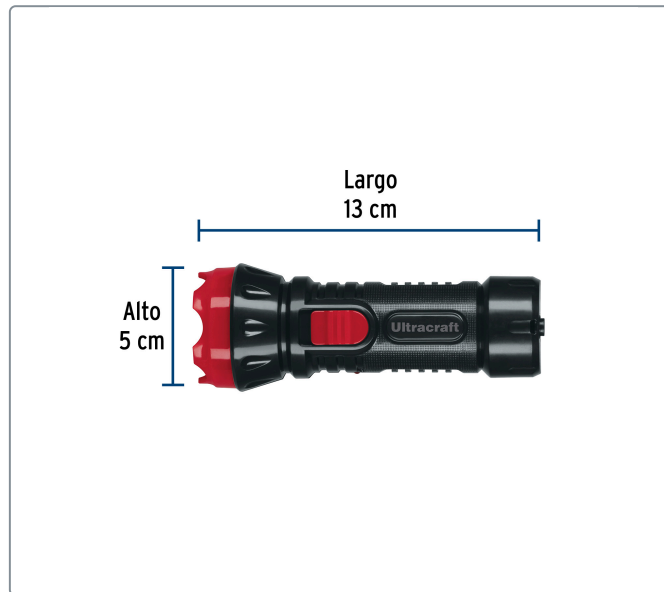
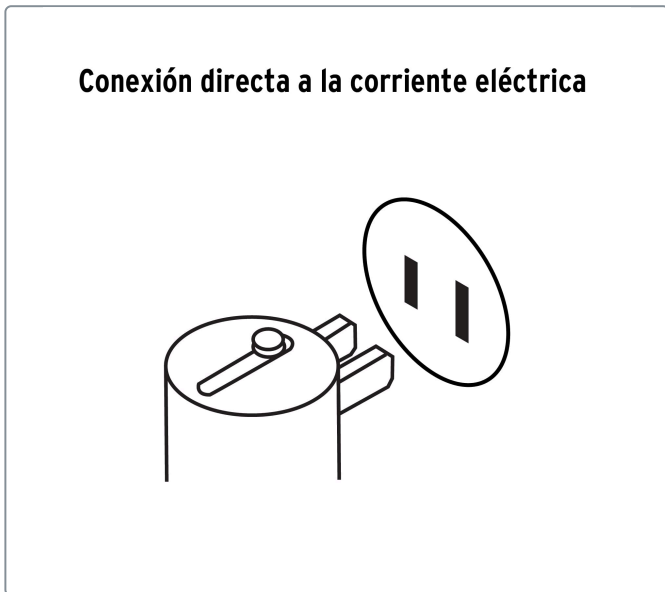
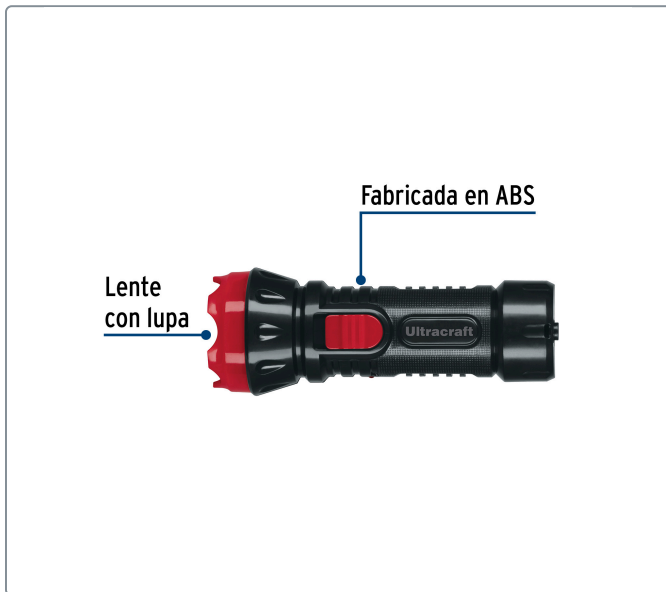

EMPAQUE MASTER**Contiene: 6 inner (36 piezas)****Peso: 4.06 kg (8.95 lb)**