

**TRUPER expert**

CÓDIGO: 18435

CLAVE: LI-CA-550RX

**Linterna de minero LED 500 lm, recargable, TRUPER EXPERT**

- LED CREE alta luminosidad y alcance
- Cuerpo de aluminio
- Resistente a impactos y salpicaduras de agua



Datos de empaque	
Empaque individual: blíster	
Empaque logístico	Cantidad
Inner	2
Máster	24
Pallet	480

**Certificaciones y garantías**

Cumple la norma NOM-001-SCFI

Producto fabricado en China bajo las estrictas especificaciones de Truper



**Batería ion litio**



Especificaciones técnicas	
Luminosidad	500 lm (alto), 250 lm (bajo)
Distancia del haz de luz	240 m
Duración de la batería en uso	5 horas (alto), 7.5 horas (bajo)
Tiempo óptimo de carga	8 horas
Peso	180 g

Incluye	
1 Cargador USB-C y C.A.	

### Haz de ángulo cerrado

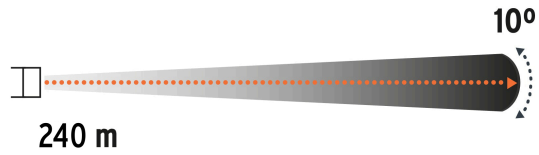

### Modos de iluminación



### Grado de protección (IP)



1ER DÍGITO: PROTECCIÓN CONTRA SÓLIDOS		2DO DÍGITO: PROTECCIÓN CONTRA LÍQUIDOS	
X	Sin protección	X	Sin protección
1	Protección contra objetos de diámetro superior a 50 MM	1	Protección contra goteo vertical o condensación
2	Protección contra objetos de diámetro superior a 12 MM	2	Protección contra goteo con una inclinación de 15 grados
3	Protección contra objetos con diámetro superior a 2.5 MM	3	Protección contra goteo con una inclinación de 60 grados
4	Protección contra objetos con diámetro superior a 1 MM	4	Protección contra salpicaduras de gotas en todas direcciones
5	Protegido contra ingreso limitado de polvo	5	Protección contra chorros de agua a bajo presión
6	Totalmente protegido contra el polvo	6	Protección contra potentes y continuos chorros de agua
		7	Protección contra inmersiones temporales
		8	Protección contra inmersiones prolongadas o permanentes

### Incluye cable USB



### Banda elástica ajustable



### EMPAQUE INDIVIDUAL

Alto:  
19.4 cm  
(7 1/2")



Largo:  
13.8 cm  
(5 1/2")

Peso: 0.29 kg (0.7 lb)

### EMPAQUE INNER



Contiene: 2 piezas

Peso: 0.64 kg (1.4 lb)

### EMPAQUE MASTER



Contiene: 12 inner (24 piezas)

Peso: 8.3 kg (18.3 lb)

