

TRUPER *expert*

CÓDIGO: 16716

CLAVE: LI-CA-340R

Linterna de minero LED 430 lm, recargable, TRUPER EXPERT

- LED de alta luminosidad
- Cuerpo de policarbonato y aluminio
- Resistente a salpicaduras de agua

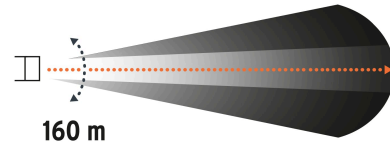
**Haz de luz ajustable**

160 m

**Batería ion litio**

Recargable



IPX4

Especificaciones técnicas

Luminosidad	430 lm (alto), 220 lm (bajo)
Distancia del haz de luz	160 m
Duración de la batería en uso	5 horas (alto), 6.5 horas (bajo)
Tiempo óptimo de carga	8 horas
Peso	165 g

Incluye

1 Cargador C.A.

Datos de empaque

Empaque individual: blíster

Empaque logístico	Cantidad
Inner	2
Máster	36
Pallet	288

Certificaciones y garantías

Cumple la norma NOM-001-SCFI



Producto fabricado en China bajo las estrictas especificaciones de Truper

Los productos ilustrados y la información pueden cambiar sin previo aviso, como resultado de nuestros procesos de mejora continua.

Prohibida su reproducción o divulgación total o parcial, así como su uso o aprovechamiento sin autorización escrita de Truper, S.A. de C.V.

© 2026 TRUPER, S.A. DE C.V. TODOS LOS DERECHOS RESERVADOS.

Haz de luz ajustable

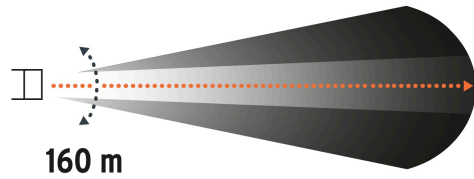

Modos de iluminación

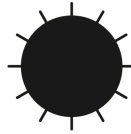

Alto

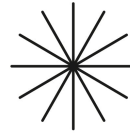

Bajo



Intermitente

Grado de protección (IP)



1ER DÍGITO: PROTECCIÓN CONTRA SÓLIDOS	2DO DÍGITO: PROTECCIÓN CONTRA LÍQUIDOS
X Sin protección	X Sin protección
1 Protección contra objetos de diámetro superior a 50 MM	1 Protección contra goteo vertical o condensación
2 Protección contra objetos de diámetro superior a 12 MM	2 Protección contra goteo con una inclinación de 15 grados
3 Protección contra objetos con diámetro superior a 2.5 MM	3 Protección contra goteo con una inclinación de 60 grados
4 Protección contra objetos con diámetro superior a 1 MM	4 Protección contra salpicaduras de gotas en todas direcciones
5 Protegido contra ingreso limitado de polvo	5 Protección contra chorros de agua a bajo presión
6 Totalmente protegido contra el polvo	6 Protección contra potentes y continuos chorros de agua
	7 Protección contra inmersiones temporales
	8 Protección contra inmersiones prolongadas o permanentes

Incluye cargador C. A.



Banda elástica ajustable



Lente con lupa

EMPAQUE INDIVIDUAL

Alto:
19.2 cm
(7 1/2")



Largo:
13.8 cm
(5 1/2")

Peso: 0.36 kg (0.8 lb)

EMPAQUE INNER



Contiene: 6 piezas

Peso: 2.3 kg (5 lb)

EMPAQUE MASTER



Contiene: 6 inner (36 piezas)

Peso: 14.68 kg (32.4 lb)

