

TRUPER



CÓDIGO: 15887 CLAVE: T-460-22P

Machete estándar 22" cacha naranja remachada, TRUPER

- Hoja pulida
- Cacha recta con remaches sólidos y textura antiderrapante

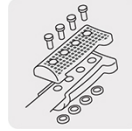
**Certificaciones y garantías**

- Garantizado contra defectos de fabricación o mano de obra. La garantía se puede hacer válida con cualquier distribuidor de TRUPER

Especificaciones

Largo de hoja	22" (55 cm)
Empaque individual	Granel
Inner	4
Máster	24
Pallet	1584

País de origen**Fabricado en Colombia bajo las estrictas especificaciones de GRUPO TRUPER**

Datos de Empaque (Medidas y pesos aproximados)

Empaque Individual

Medidas: Alto: 7.3 cm (2 3/4") Ancho: 2.8 cm (1") Largo: 70 cm (27 1/2")
Peso: 0.51 kg (1.12 lb)

Inner

Medidas: Alto: 3.2 cm (1 1/4") Ancho: 9.8 cm (3 3/4") Largo: 70.5 cm (27 3/4")
Peso: 1.98 kg (4.37 lb)

Master

Medidas: Alto: 9.9 cm (4") Ancho: 23 cm (9") Largo: 80 cm (31 1/2")
Peso: 12.5 kg (27.56 lb)

Imágenes complementarias

EMPAQUE MASTER



Contiene: 6 inner (24 piezas)

Peso: 12.5 kg (27.56 lb)