

TRUPER CÓDIGO: 12096 CLAVE: SDS-C1

Cinzel plano delgado SDS Plus 3/4" x 10", TRUPER

- Para perforaciones en concreto, ladrillo y azulejo
- Cuerpo de acero al cromo que ofrece mayor resistencia al calentamiento



Especificaciones técnicas	
Largo	10" (25 cm)
Ancho de cuña	3/4" (19 mm)

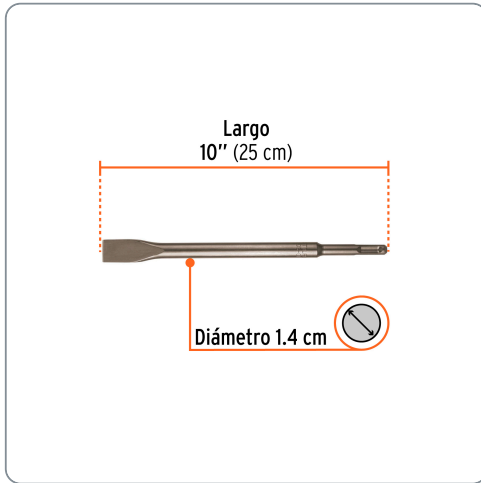

Datos de empaque	
Empaque Individual: Tubo con etiqueta	
Empaque logístico	Cantidad
Inner	6
Master	24
Pallet	4320

Certificaciones y garantías

Producto garantizado contra defectos de fabricación o mano de obra. La garantía se puede hacer válida con cualquier distribuidor de Truper

Producto fabricado en China bajo las estrictas especificaciones de Truper

