

TRUPER



CÓDIGO: 16754 CLAVE: MAR-16

Martillo pulido, 16 oz, uña recta, mango madera, TRUPER

- Cabeza de acero con acabado pulido
- Mango de madera de encino

**Certificaciones y garantías**

- Excede la norma: ASME B107.400

Especificaciones

Cabeza	16 oz
Cara	1 1/8"
Largo de mango	13" (33 cm)
Tipo de uña	Recta
Inner	6
Máster	24
Pallet	648

País de origen**Fabricado en México bajo las estrictas especificaciones de GRUPO TRUPER**

Datos de Empaque (Medidas y pesos aproximados)

Empaque Individual

Medidas: Alto: 14.7 cm (5 3/4") Ancho: 3.3 cm (1 1/4") Largo: 33 cm (13")
Peso: 0.68 kg (1.5 lb)

Inner

Medidas: Alto: 10.8 cm (4 1/4") Ancho: 16.2 cm (6 1/4") Largo: 36.8 cm (14 1/2")
Peso: 4.34 kg (9.57 lb)

Master

Medidas: Alto: 24.1 cm (9 1/2") Ancho: 33.6 cm (13 1/4") Largo: 39.4 cm (15 1/2")
Peso: 17.42 kg (38.4 lb)

Imágenes complementarias

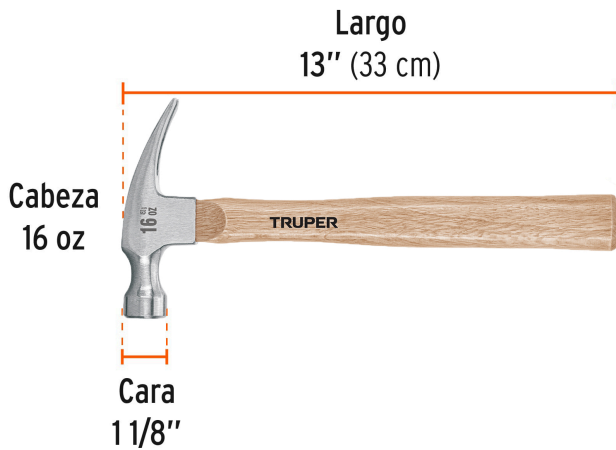

EMPAQUE INNER



Contiene: 6 piezas

Peso: 4.34 kg (9.57 lb)

EMPAQUE MASTER



Contiene: 4 inner (24 piezas)

Peso: 17.42 kg (38.40 lb)