

TRUPER



CÓDIGO: 16702 CLAVE: MTR-16

Martillo tubular pulido 16 oz uña recta, TRUPER

- Cabeza de acero con acabado pulido
- Mango tubular para trabajo pesado con grabado antiderrapante
- Ideal para clavar o extraer clavos

**Certificaciones y garantías**

- Excede la norma: ASME B107.400

Especificaciones

Cabeza	16 oz
Cara	1 1/8"
Largo de mango	15" (38 cm)
Inner	4
Master	16
Pallet	512

País de origen**Fabricado en México bajo las estrictas especificaciones de GRUPO TRUPER**

Datos de Empaque (Medidas y pesos aproximados)

Empaque Individual

Medidas: Alto: 15 cm (6") Ancho: 3.2 cm (1 1/4") Largo: 38.4 cm (15") **Peso:** 0.91 kg (2.01 lb)

Inner

Medidas: Alto: 8.4 cm (3 1/4") Ancho: 15.4 cm (6") Largo: 44 cm (17 1/4") **Peso:** 3.82 kg (8.42 lb)

Master

Medidas: Alto: 18.2 cm (7 1/4") Ancho: 33 cm (13") Largo: 45.5 cm (18") **Peso:** 15.66 kg (34.52 lb)

Imágenes complementarias

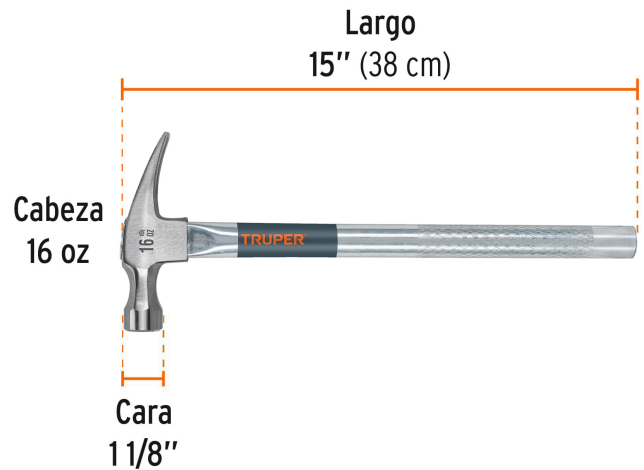
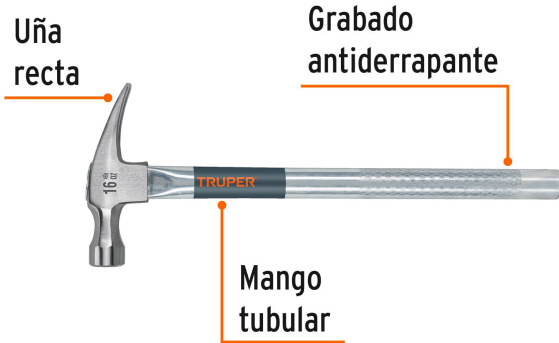

EMPAQUE INNER



Contiene: 4 piezas

Peso: 3.82 kg (8.42 lb)

EMPAQUE MASTER



Contiene: 4 inner (16 piezas)

Peso: 15.66 kg (34.52 lb)