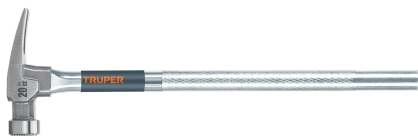

TRUPER

CÓDIGO: 10644 CLAVE: MORCA-20T

Martillo tubular 20 oz uña California Ripper, cara fresada

- Cabeza de acero con área de golpe 25% más grande que los martillos tradicionales
- Mango tubular para trabajo pesado con grabado antiderrapante
- Ideal para clavar o extraer clavos

**Certificaciones y garantías**

- Excede la norma: ASME B107.400

Especificaciones

Cabeza	20 oz
Cara	1 1/2"
Largo de mango	19" (48 cm)
Tipo de uña	Recta
Inner	4
Master	16
Pallet	384

País de origen**Fabricado en México bajo las estrictas especificaciones de GRUPO TRUPER**

Imágenes complementarias



Área de golpeo **25%** más grande que los martillos tradicionales

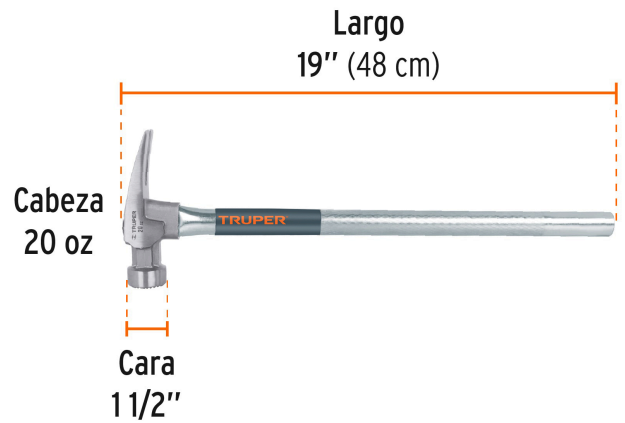
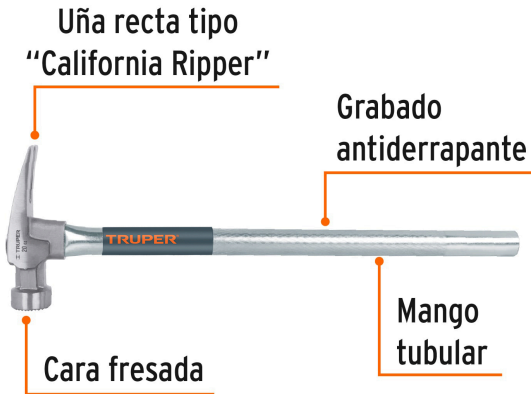

EMPAQUE INNER

EMPAQUE MASTER



Contiene: 4 piezas

Peso: 4.56 kg (10.05 lb)

Contiene: 4 inner (16 piezas)

Peso: 18.7 kg (41.23 lb)