

TRUPER



CÓDIGO: 17469 CLAVE: PPT-S8

### Pinzas de presión 8" tipo sargento, TRUPER

- Mordazas de acero al medio carbono
- Mango con relieve que ofrece mayor agarre y evita que la pinza resbale
- Palanca de liberación recubierta con PVC
- Tornillo de ajuste moleteado que proporciona un mejor agarre para controlar la apertura de la mordaza y la presión de bloqueo
- Acabado niquelado que resiste la corrosión
- Ideal para soldadura, perforaciones, ensamblado y mantenimiento

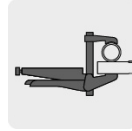
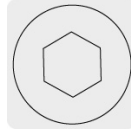

### Certificaciones y garantías



### Especificaciones

Largo	10" (25 cm)
Largo de barra	9 3/8" (238 mm)
Apertura máxima	8" (20 cm)
Empaque individual	Tarjeta
Inner	3
Máster	18
Pallet	540

### País de origen

Fabricado en China bajo las estrictas especificaciones de GRUPO TRUPER

**Imágenes complementarias**

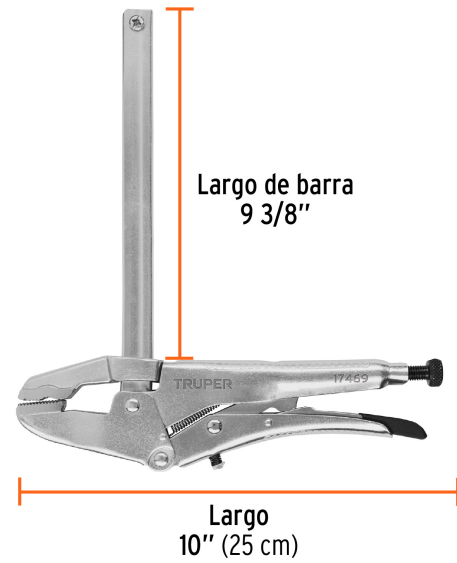
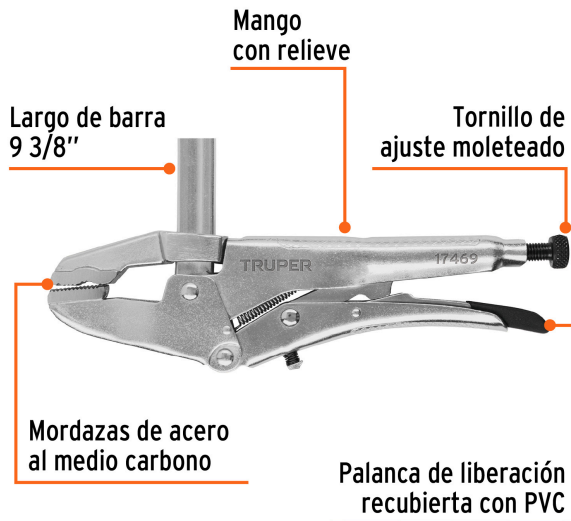

**EMPAQUE INDIVIDUAL**

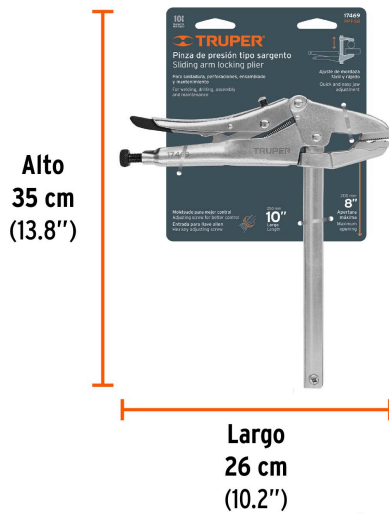

**Peso: 1.08 kg (2.4 lb)**

**EMPAQUE INNER**



**Contiene: 3 piezas**

**Peso: 3.46 kg (7.6 lb)**

## Imágenes complementarias

## EMPAQUE MASTER



Contiene: 6 inner (18 piezas)

Peso: 21.68 kg (47.8 lb)

