

TRUPER

PRODUCTO MEJORADO



Disponible a partir del 4º trimestre 2025

CÓDIGO: 10323 CLAVE: ASP-11R

Aspersor metálico 14" dos vías, reforzado, estaca de escalón

- Estaca metálica con dos vías para conectarse en serie con empaque integrado
- Clip de límite de riego
- Tornillo difusor para modo chorro y modo abanico

Certificaciones y garantías**Especificaciones**

Presión de trabajo	15 a 100 psi
Riego (diámetro/área)	21 m / 333 m ² aproximadamente
Entrada de agua	3/4"
Conexión estaca - aspersor	1/2"
Estaca metálica	28 cm (11")
Empaque individual	Tarjeta plástica
Inner	3
Máster	18
Pallet	216

País de origen**Fabricado en China bajo las estrictas especificaciones de GRUPO TRUPER**

Imágenes complementarias

Presión de trabajo: 15 a 100 psi
 Conexión estaca-aspersor: 1/2"

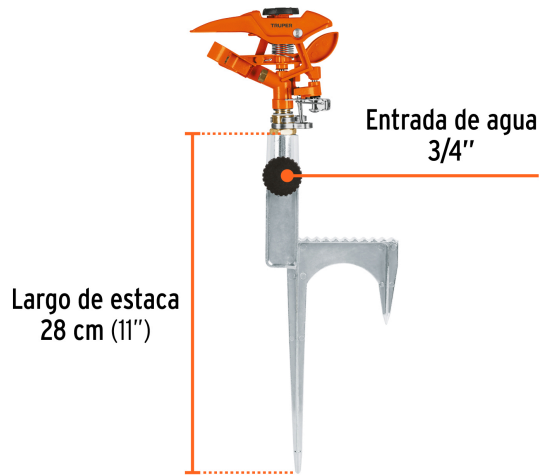

Área de riego

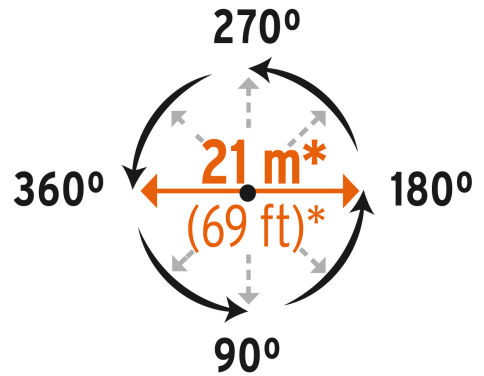

Gran alcance de riego al conectar
 2 o más aspersores en serie

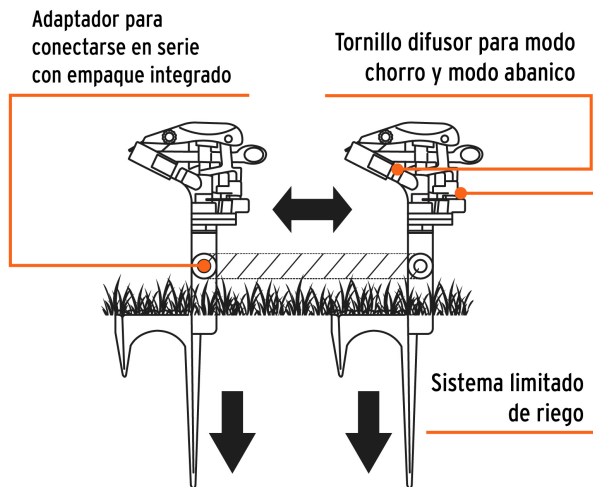

EMPAQUE INNER



Contiene: 3 piezas

Peso: 1.88 kg (4 lb)

Imágenes complementarias

EMPAQUE MASTER



Contiene: 6 inner (18 piezas)

Peso: 11.98 kg (27.4 lb)