

**HERMEX**

CÓDIGO: 45745 CLAVE: TOMA-6

**Tope para puerta magnético, acabado negro, HERMEX**

- Metálico, acabado negro
- Magnético
- Fácil instalación
- Mantiene la puerta abierta
- Ayuda a prevenir daños en la puerta y pared

**Certificaciones y garantías****Especificaciones**

Acabado	Negro
Dimensiones (Alto x Ancho x Diámetro)	3 cm x 5 cm x 2 cm
Empaque individual	Bolsa
Inner	6
Máster	36

**Incluye**

- 3 Tornillos
- 2 Taquetes

**País de origen****Fabricado en China bajo las estrictas especificaciones de GRUPO TRUPER**

Imágenes complementarias

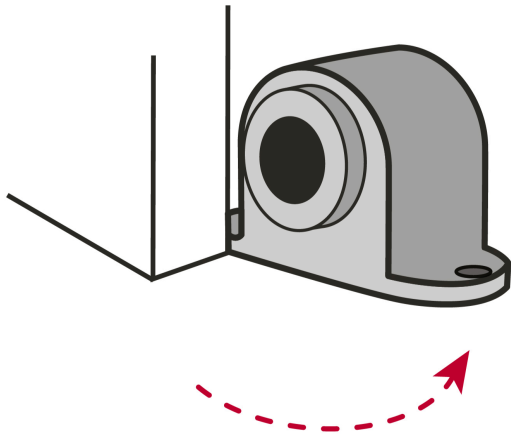

**Mantiene la puerta abierta  
Evita daños en la puerta y la pared**



**EMPAQUE INNER**



Contiene: 6 piezas

Peso: 0.58 kg (1.3 lb)

## Imágenes complementarias

## EMPAQUE MASTER



Contiene: 6 inner (36 piezas)

Peso: 3.64 kg (8 lb)