

**FIERO**

CÓDIGO: 44109    CLAVE: DESF-1/2

**Destorcedor forjado de 1/2", FIERO**

- Forjado en acero al carbono
- Acabado galvanizado
- Eje giratorio
- \*No exceder límite marcado

**Certificaciones y garantías**

• Garantizado contra defectos de fabricación o mano de obra. La garantía se puede hacer válida con cualquier distribuidor de TRUPER

**Especificaciones**

<b>Carga de trabajo*</b>	1,630 kg
<b>Espesor</b>	1/2" (13 mm)
<b>Largo</b>	6-1/4" (159 mm)
<b>Empaque individual</b>	Bolsa
<b>Inner</b>	4
<b>Máster</b>	16
<b>Pallet</b>	1536

**País de origen**

**Fabricado en China bajo las estrictas especificaciones de GRUPO TRUPER**

Imágenes complementarias

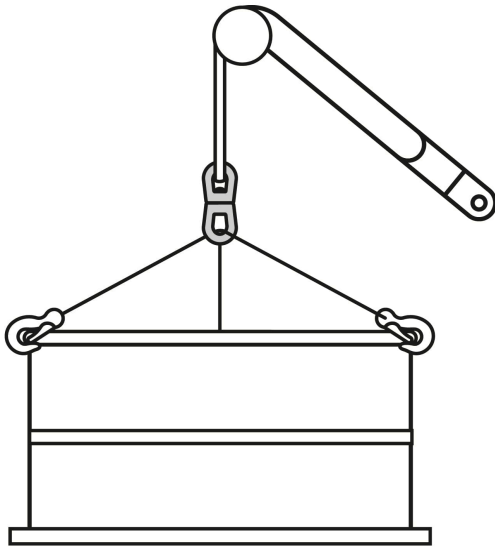

Acero al carbono,  
acabado galvanizado

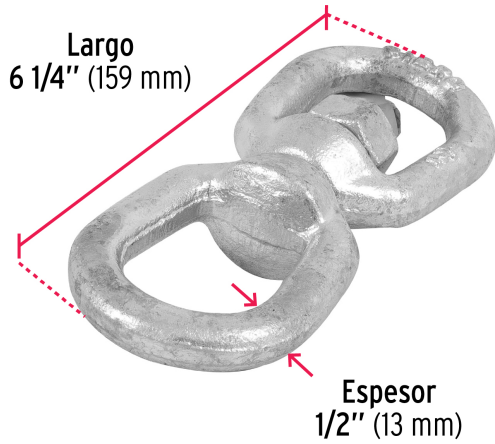

Imágenes complementarias

**EMPAQUE INDIVIDUAL**



Peso: 0.57 kg (1.3 lb)

**EMPAQUE INNER**



Contiene: 4 piezas

Peso: 2.34 kg (5.2 lb)

**EMPAQUE MASTER**



Contiene: 4 inner (16 piezas)

Peso: 9.66 kg (21.3 lb)