

TRUPER



CÓDIGO: 14010 CLAVE: SR-600V

Sombrero tipo cazador verde, alta visibilidad, TRUPER

- Orilla con reflejante
- Cordón ajustable
- Cinta doble alta visibilidad 2" (5 cm)
- Malla de poliéster respirable
- Lavable

Certificaciones y garantías**Especificaciones**

Color	Verde
Visibilidad de día	40 m
Visibilidad de noche	150 m
Empaque individual	Bolsa
Inner	5
Master	25
Pallet	2000

País de origen**Fabricado en China bajo las estrictas especificaciones de GRUPO TRUPER**

Imágenes complementarias

Cinta doble
alta visibilidad
2" (5 cm)



Orilla con
reflejante

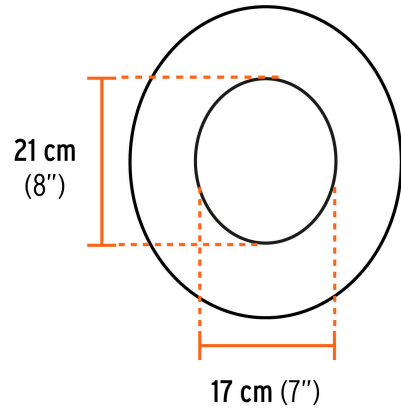

EMPAQUE INDIVIDUAL



Alto:
27 cm
(10 1/2")

Largo:
23.5 cm
(9 1/2")

Peso: 0.06 kg (0.1 lb)

EMPAQUE INNER



Alto:
29 cm
(11 1/2")

Largo:
29.5 cm
(11 1/2")

Contiene: 5 piezas

Peso: 0.33 kg (0.7 lb)

Imágenes complementarias

EMPAQUE MASTER



Contiene: 5 inner (25 piezas)

Peso: 1.94 kg (4.3 lb)

