

**TRUPER** CÓDIGO: 10233 CLAVE: CAT-45FF

### Carretilla 4.5 ft3 Imponchable, bastidor tubular, TRUPER

- Llanta imponchable suave y ligera de poliuretano de 13-1/2", diseñada para reducir la fatiga del operador y cuidar la carga
- Concha metálica con espesor de 0.9 mm
- Bastidor tubular de 3 componentes calibre 16 (1.5 mm) con grips antiderrapantes



#### Datos de empaque

Empaque individual: se surte en 3 paquetes por separado

Empaque logístico	Cantidad
Inner	1
Pallet	50

#### Certificaciones y garantías

- Excede la norma: Especific. Federal: KKK-W-291f

Producto fabricado en México bajo las estrictas especificaciones de Truper®

#### Especificaciones técnicas

Capacidad (sólidos / líquidos)	4.5 ft <sup>3</sup> (127 L) / 2.3 ft <sup>3</sup> (65 L)
Dimensiones de la concha (Ancho X Largo x Alto)	69 x 94 x 22 cm (27" x 37" x 9")
Tipo de llanta	Imponchable de poliuretano
Peso total (carretilla ensamblada)	16.3 kg
Dimensiones de la carretilla (Ancho x Largo x Alto)	70.2 x 156 x 56.2 cm
Llanta	Imponchable de poliuretano
Resistencia de carga	580 kg

#### Refacciones y accesorios

##### Refacciones y/o accesorios disponibles en catálogo (no incluidos)

Código	Clave	Descripción
11864	CARSO	Caja c/llanta hule sólido y acc. p/carretilla TRUPER
11868	R	Rin, eje y baleros para carretillas EXPERT, TRUPER y PRETUL
11870	E	Eje corto para carretillas 1 llanta EXPERT, TRUPER y PRETUL
11876	J-CH	Chumaceras para carretillas de 1 llanta EXPERT/TRUPER/PRETUL
11882	SL-45/50/60	2 soportes calibre 15 para carretillas TRUPER
11884	JSD-45/50/60	2 tirantes calibre 15 para carretillas TRUPER y EXPERT
11886	RT	Puente 580 kg para carretillas TRUPER
11894	CO-45	Concha metálica para carretillas CAT-45FF y CAT-45ND, TRUPER

### Refacciones y accesorios

19658	RN-X	Llanta completa imponchable 16", incluye eje y baleros
19784	BAS-2B	Juego de 2 baleros para carretillas EXPERT, TRUPER y PRETUL

Los productos ilustrados y la información pueden cambiar sin previo aviso, como resultado de nuestros procesos de mejora continua.  
Prohibida su reproducción o divulgación total o parcial así como su uso o aprovechamiento sin autorización escrita de Truper, S.A. de C.V.

© 2026 TRUPER, S.A. DE C.V. TODOS LOS DERECHOS RESERVADOS.

## Refacciones y accesorios

## Refacciones y/o accesorios disponibles en catálogo (no incluidos)

Código	Clave	Descripción
100153	EST-45/50/60	2 estabilizadores calibre 15 p/carretillas TRUPER y EXPERT
100154	JT-TUB	Tornillería, chumaceras y eje p/carretillas TRUPER y EXPERT
100955	BACA-LT	Larguero de bastidor calibre 16 para carretillas TRUPER
101030	BACA-UT	Nariz de bastidor calibre 18 p/carretillas TRUPER y PRETUL



**Nuevo tacón estabilizador con sujeción para descarga**  
Calibre 15 (1.7 mm espesor)



39 mm  
**Soporte**  
Calibre 15 (1.7 mm espesor)



**Puente**  
Calibre 19 (1 mm espesor)  
Doble tornillo



**Grips antiderrapantes**



**Imponchables**

- Llanta suave y ligera de poliuretano de larga duración
- Facilita el acarreo y reduce la fatiga



4" (10 cm)

16" (40 cm)

**CARRETILLAS TUBULARES CON BASTIDOR DE 3 PIEZAS TRUPER**

- Fácil armado
- Ensamble reforzado de doble pared que proporciona mayor resistencia en la zona de carga
- No requiere tornillería adicional



**VENTAJAS**

- **Optimiza** el espacio que ocupan las carretillas en almacenes o transportes
- **Facilita** su manejo y traslado
- **Agiliza** el movimiento de estos materiales en almacenes

**Capacidad**

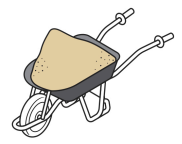

**Sólidos 4.5 ft<sup>3</sup> (127 L)**

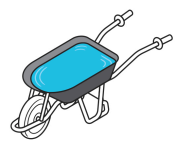

**Líquidos 2.3 ft<sup>3</sup> (65 L)**





**EMPAQUE MÁSTER**



Contenido	Medidas: Alto x Ancho x Largo	Peso
Concha	21.8 cm (8.6") x 70.4 cm (27.7") x 93.5 cm (36.8")	5.08 kg (11.21 lb)
Bastidores	12.7 cm (5") x 3.2 cm (1.3") x 138 cm (54.3")	3.19 kg (7 lb)
Caja	18 cm (7") x 39.8 cm (15.7") x 45.2 cm (17.8")	8.01 kg (17.7 lb)