

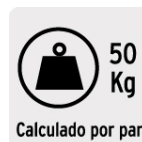

CÓDIGO: 44454 CLAVE: ME-12N

## Ménsula de acero negra 10 x 12", FIERO

- Fabricada de acero
- Fácil instalación
- Útil para emplearse como soporte de repisas o cubiertas



### Certificaciones y garantías

- Garantizado contra defectos de fabricación o mano de obra. La garantía se puede hacer válida con cualquier distribuidor de TRUPER

### Especificaciones

Medida	10" x12"
Carga de trabajo calculada por par	50 kg
Espesor	1 mm
Puntos de sujeción	6
Empaque individual	Etiqueta
Inner	12
Master	72
Pallet	1944

### Datos de Empaque (Medidas y pesos aproximados)

<b>Empaque Individual</b>	<b>Medidas:</b> Alto: 25 cm (9 3/4") Ancho: 4.5 cm (1 3/4") Largo: 30 cm (11 3/4") <b>Peso:</b> 0.13 kg (0.29 lb)
<b>Inner</b>	<b>Medidas:</b> Alto: 5.2 cm (2") Ancho: 30.6 cm (12") Largo: 35.5 cm (14") <b>Peso:</b> 1.74 kg (3.84 lb)
<b>Master</b>	<b>Medidas:</b> Alto: 31.8 cm (12 1/2") Ancho: 32 cm (12 1/2") Largo: 36.5 cm (14 1/4") <b>Peso:</b> 11.1 kg (24.47 lb)

## País de origen

Fabricado en China bajo las estrictas especificaciones de GRUPO TRUPER

## Imágenes complementarias

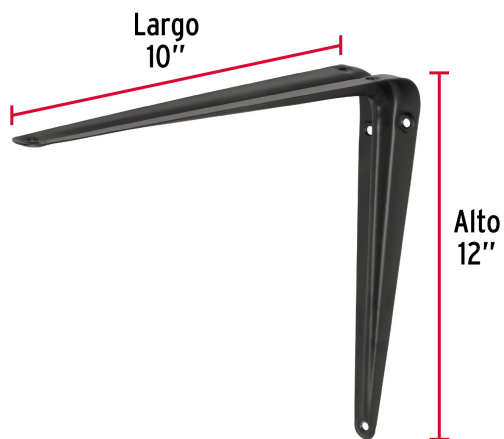
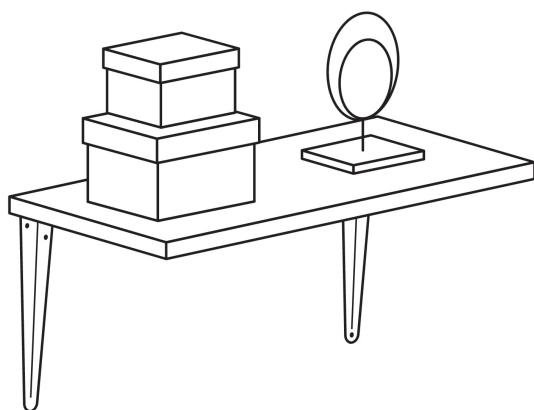

## EMPAQUE INNER

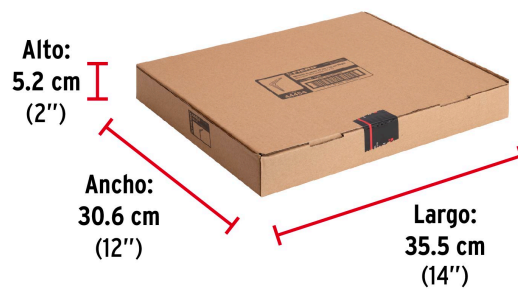

Contiene: 12 piezas

Peso: 1.74 kg (3.84 lb)

## Imágenes complementarias

## EMPAQUE MASTER



Contiene: 6 inner (72 piezas)

Peso: 11.1 kg (24.47 lb)