

**FIERO** CÓDIGO: 44595 CLAVE: TORM-1/2X2-1/2

**Bolsa con 20 tornillos 1/2" x 2-1/2" tipo máquina, FIERO**

- Fabricados en acero con recubrimiento galvanizado
- Para fijación de elementos metálicos

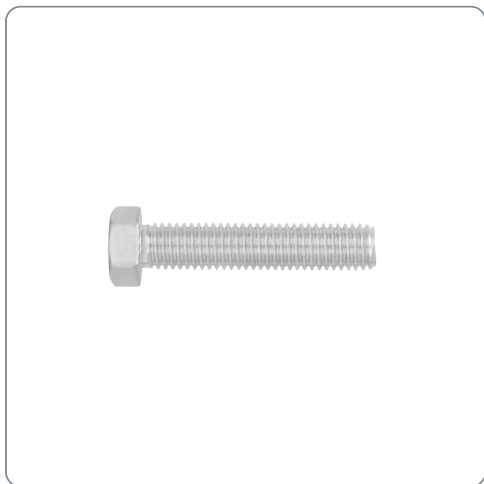

| Datos de empaque          |          |
|---------------------------|----------|
| Empaque individual: bolsa |          |
| Empaque logístico         | Cantidad |
| Inner                     | 3        |
| Máster                    | 12       |
| Pallet                    | 648      |

| Certificaciones y garantías  |
|--|
| <ul style="list-style-type: none"> <li>• Producto garantizado contra defectos de fabricación o mano de obra. La garantía se puede hacer válida con cualquier distribuidor de Truper</li> </ul> |

Producto fabricado en China bajo las estrictas especificaciones de Truper

| Especificaciones técnicas |                |
|---------------------------|----------------|
| Diámetro nominal          | 1/2" (13 mm)   |
| Largo del tornillo        | 2 1/2" (65 mm) |
| Tipo de cabeza            | Hexagonal      |
| Tipo de cuerda            | Corrida        |
| Hilos por pulgada         | 13 UNC         |

