

HERMEX

CÓDIGO: 43288 CLAVE: COR-350

Bolsa con 2 correderas extensión 50 cm p/cajón, ancho 3.5 cm

- Fabricada en acero con acabado niquelado
- Sistema de balines para suave operación
- Topes de retención para cajón
- Para escritorios, muebles y armarios

Certificaciones y garantías

• Garantizado contra defectos de fabricación o mano de obra. La garantía se puede hacer válida con cualquier distribuidor de TRUPER

Especificaciones

Capacidad de carga	22 kg por par
Ancho	3.5 cm
Largo	50 cm
Largo total	100 cm
Empaque individual	Bolsa con 2 piezas
Inner	4
Master	16
Pallet	1536

País de origen

Fabricado en China bajo las estrictas especificaciones de GRUPO TRUPER

Datos de Empaque (Medidas y pesos aproximados)

Empaque Individual

Medidas: Alto: 3.7 cm (1 1/2") Ancho: 2.5 cm (1") Largo: 50.5 cm (20")
Peso: 0.72 kg (1.59 lb)

Inner

Medidas: Alto: 7.4 cm (3") Ancho: 5 cm (2") Largo: 50.5 cm (20") **Peso:** 2.91 kg (6.42 lb)

Master

Medidas: Alto: 11.4 cm (4 1/2") Ancho: 16 cm (6 1/4") Largo: 52 cm (20 1/2") **Peso:** 11.9 kg (26.24 lb)

Imágenes complementarias

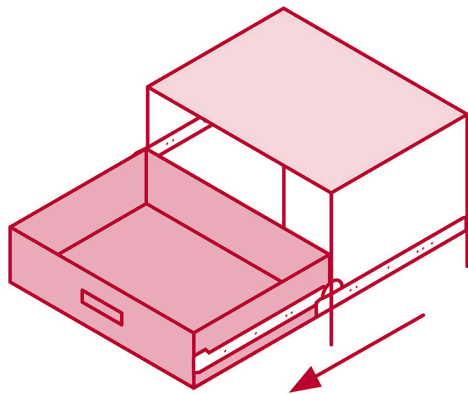
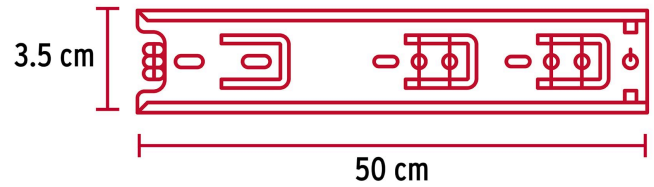

El cajón sale en su totalidad

EMPAQUE INNER



Contiene: 4 piezas

Peso: 2.91 kg (6.42 lb)

Imágenes complementarias

EMPAQUE MASTER



Contiene: 4 inner (16 piezas)

Peso: 11.9 kg (26.24 lb)