

## FOSET ELEMENT

CÓDIGO: 49679 CLAVE: ELA-78

## Repisa de latón portatoalla en acabado cromo, FOSET ELEMENT

- Repisa y soportes de latón para máxima duración
- Con sistema de montaje para semiempotrar
- Incluye llave allen, taquetes y tornillería para su instalación



## Certificaciones y garantías



## Especificaciones

Acabado	Cromo
Largo	57 cm
Ancho	22 cm
Peso	870 g
Empaque individual	Caja
Inner	1
Máster	6
Pallet	48

## País de origen

Fabricado en China bajo las estrictas especificaciones de GRUPO TRUPER

## Refacciones

Código	Clave	Descripción
49683	ELA-79	Sistema de montaje para ELA-78 y ELA-78N, FOSET ELEMENT

## Imágenes complementarias

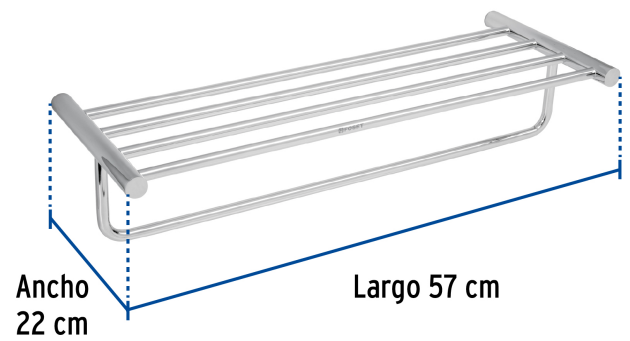
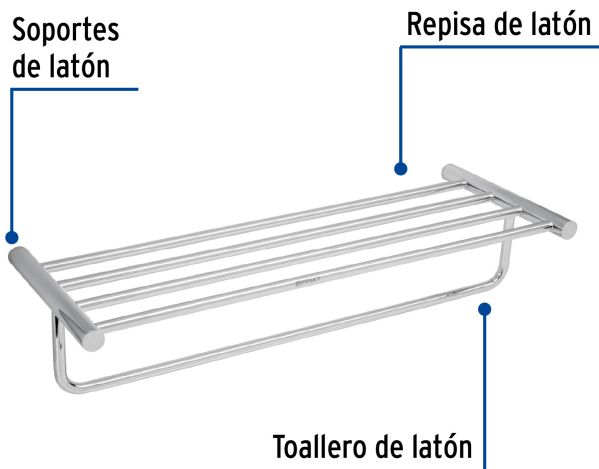

## EMPAQUE INDIVIDUAL



Peso: 1.16 kg (2.6 lb)

## Imágenes complementarias

**EMPAQUE INNER**

Contiene: 1 piezas

Peso: 1.41 kg (3.1 lb)

**EMPAQUE MASTER**

Contiene: 6 inner (6 piezas)

Peso: 9.68 kg (21.3 lb)