

## FOSET RIVIERA



CÓDIGO: 45773 CLAVE: R-310

## Regadera plato cuadrado 10" con brazo, cromo, FOSET RIVIERA

- Cabeza de acero inoxidable 304 | 5X más durable que el 201
- Incluye brazo de 50 cm de pared y chapetón de latón
- Para mayor flujo de agua se puede retirar el reductor

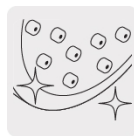

## Certificaciones y garantías

- Cumple la norma NOM-008-CONAGUA



## Especificaciones

|                         |   |
|-------------------------|---|
| Medida                  | 10" (25 cm)                                   |
| Acabado                 | Cromo   |
| Presión de trabajo      | 1 kgf/cm <sup>2</sup> a 6 kgf/cm <sup>2</sup> |
| Consumo mínimo   máximo | 4 l/min   10 l/min                            |
| Conexión de entrada     | 1/2" - 14 NPT                                 |
| Brazo de pared          | 50 cm   |
| Diámetro del chapetón   | 58 mm   |
| Empaque individual      | Caja  |
| Inner                   | 1   |
| Máster                  | 4   |
| Pallet                  | 96  |

## País de origen

Fabricado en China bajo las estrictas especificaciones de GRUPO TRUPER

Refacciones

Código

Clave

Descripción

45781

R-310S

Regadera plato cuadrado 10" sin brazo, cromo, FOSET RIVIERA

Imágenes complementarias

Para mayor flujo de agua se puede retirar el reductor

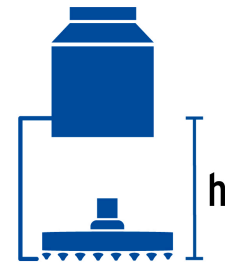
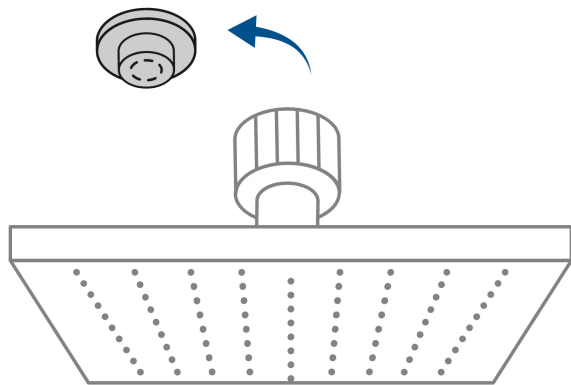

| Altura (h) | Presión |                       |     |
|------------|---------|-----------------------|-----|
|            | kPa     | kgf / cm <sup>2</sup> | PSI |
| 2 m        | 20      | 0.2                   | 2.8 |
| 3 m        | 30      | 0.3                   | 4.2 |
| 4 m        | 40      | 0.4                   | 5.6 |

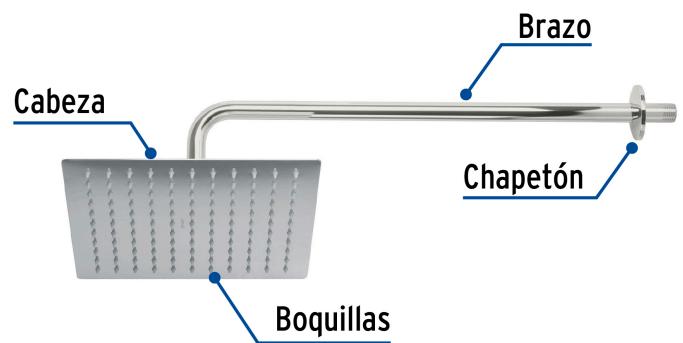
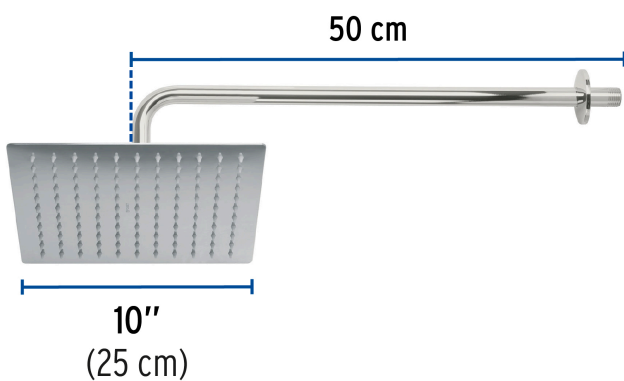

**Imágenes complementarias**



**EMPAQUE INDIVIDUAL**



**Peso: 1.66 kg (3.7 lb)**

**EMPAQUE INNER**

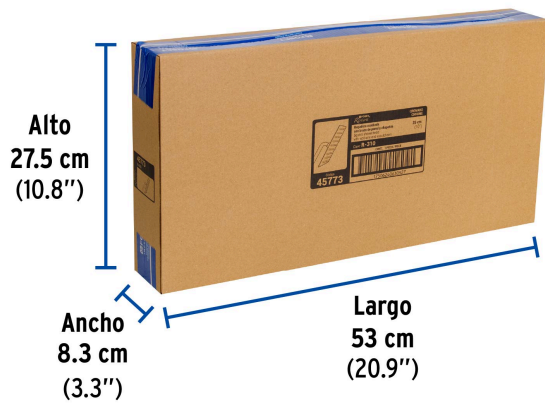

**Contiene: 1 piezas**

**Peso: 1.86 kg (4 lb)**

**EMPAQUE MÁSTER**



**Contiene: 4 inner (4 piezas)**

**Peso: 8.2 kg (18 lb)**