

FOSET RIVIERA



CÓDIGO: 45197 CLAVE: RIM-51

Salida de tina sin desviador, cromo, FOSET RIVIERA

- Cuerpo de latón para máxima duración
- Chapetón metálico
- Sin desviador
- Requiere válvula para regadera con desviador

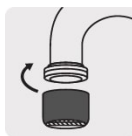

Certificaciones y garantías



Especificaciones

Acabado	Cromo
Conexión roscable	1/2" - 14 NPSM
Largo	19 cm
Peso	695 g
Presión de trabajo	0.25 a 6 kgf/cm ²
Empaque individual	Caja
Inner	1
Máster	12
Pallet	576

País de origen

Fabricado en China bajo las estrictas especificaciones de GRUPO TRUPER

Imágenes complementarias

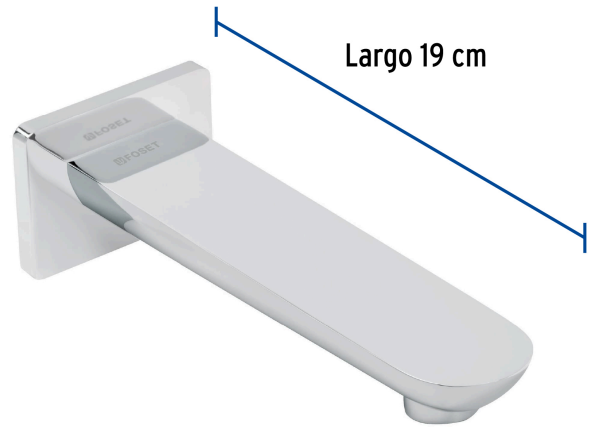

EMPAQUE INDIVIDUAL



Peso: 0.8 kg (1.8 lb)

Imágenes complementarias

EMPAQUE INNER



Contiene: 1 piezas

Peso: 0.86 kg (2 lb)

EMPAQUE MÁSTER



Contiene: 12 inner (12 piezas)

Peso: 10.64 kg (23.5 lb)