

TRUPER



CÓDIGO: 11577 CLAVE: JCA-4P

Juego de 4 cardas para taladro, TRUPER

- Cardas fabricadas en acero latonado (antichispa)
- Acabado semifino
- Rueda flap grano 60
- Ideal para metal y madera

Certificaciones y garantías**Especificaciones**

Zanco	1/4" (6.5 mm)
Calibre de alambres	0.30 mm (0.012")
Empaque individual	Blíster
Inner	6
Máster	36
Pallet	540

Incluye

Carda circular para metal diámetro 3"

Carda de copa para metal 2"

Carda de copa miniatura para metal 3/4"

Rueda flap para madera 3"

País de origen**Fabricado en China bajo las estrictas especificaciones de GRUPO TRUPER**

Imágenes complementarias

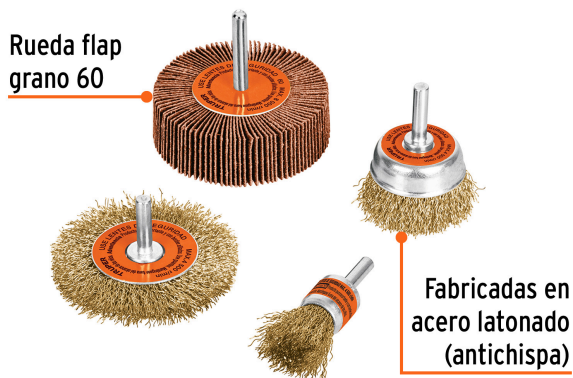

CONTENIDO				
CARDA	PARA	Ø	VELOCIDAD MÁXIMA	LARGO DE ALAMBRE
Circular	Metal	3"	4,500 rpm	22 mm
De copa	Metal	2"	4,500 rpm	16 mm
De copa miniatura	Metal	3/4"	4,500 rpm	24 mm
Rueda flap	Madera	3"	8,000 rpm	16 mm

EMPAQUE INDIVIDUAL



Peso: 0.36 kg (0.8 lb)

EMPAQUE INNER



Contiene: 6 piezas

Peso: 2.34 kg (5.2 lb)

Imágenes complementarias

EMPAQUE MÁSTER



Contiene: 6 inner (36 piezas)

Peso: 14.72 kg (32.5 lb)