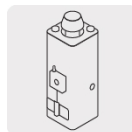
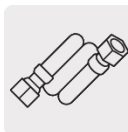

FOSET

CÓDIGO: 49131 CLAVE: FBO-1240X

Manguera para boiler, acero inox. 1/2"H x 3/4"H, 40 cm

- Tuercas 1/2" x 3/4" de latón niquelado
- Espigas de latón resistentes a la corrosión
- Férulas de acero inoxidable
- Trenzado de **acero inoxidable** sobre manguera de hule **EPDM** para mayor **durabilidad** y resistencia a la presión
- Empaques de hule

**Certificaciones y garantías****Especificaciones**

Medida de tuercas	1/2" (13 mm) x 3/4" (19 mm)
Largo	40 cm
Presión máxima	145 psi
Temperatura máxima	80° C
Peso	176 g
Empaque individual	Tarjeta
Inner	6
Master	36
Pallet	1152

País de origen

Fabricado en China bajo las estrictas especificaciones de GRUPO TRUPER

Imágenes complementarias

