

FOSET



CÓDIGO: 49342 CLAVE: VW-056

Juego accesorios para WC, 2" flotador trad, p/cromada, BASIC

- Válvula de llenado y de descarga de polipropileno
- Cadena plástica, tornillos y varilla de polipropileno
- Palanca de ABS con acabado cromo
- Sapo con sello de silicona y marco rígido anti-fugas
- Para W.C. de 2 piezas con descarga de 2"
- Fácil instalación
- Incluye empaque de acople

**HECHO
EN
MÉXICO**



Certificaciones y garantías

- Cumple la norma: NOM-010-CONAGUA



Especificaciones

Resistencia al cloro y limpiadores	Media
Altura válvula llenado	260 mm
Tipo de rosca válvula llenado	7/8" (22 mm)
Tipo de rosca válvula descarga	2" - 11.5 NPS
Máxima presión de trabajo	7 kgf/cm ²
Empaque individual	Caballete
Inner	4
Máster	24
Pallet	288

Datos de Empaque (Medidas y pesos aproximados)

Empaque Individual	Medidas: Alto: 36 cm (14 1/2") Ancho: 8.5 cm (3 1/4") Largo: 24 cm (9 1/2") Peso: 0.42 kg (0.93 lb)
Inner	Medidas: Alto: 34.5 cm (13 1/2") Ancho: 14 cm (5 1/2") Largo: 30 cm (11 3/4") Peso: 1.72 kg (3.79 lb)
Master	Medidas: Alto: 35 cm (13 3/4") Ancho: 43.5 cm (17 1/4") Largo: 60.7 cm (24") Peso: 11.1 kg (24.47 lb)

País de origen

Fabricado en China bajo las estrictas especificaciones de GRUPO TRUPER

Incluye

- 1 Válvula de admisión
- 1 Válvula de descarga
- 1 Sapo con cadena
- 1 Flotador
- 1 Palanca de descarga
- 2 Tornillos con rondana y tuerca
- 1 Empaque para W.C.
- 1 Manguera

Imágenes complementarias

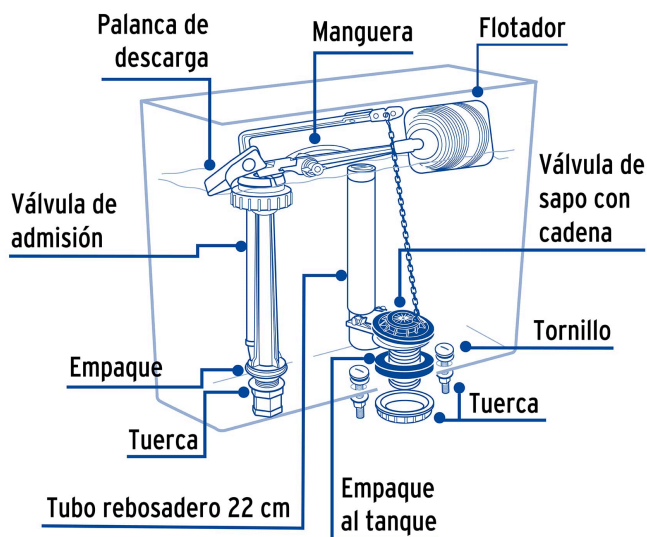

Imágenes complementarias

EMPAQUE INDIVIDUAL



Peso: 0.42 kg (0.93 lb)

EMPAQUE INNER

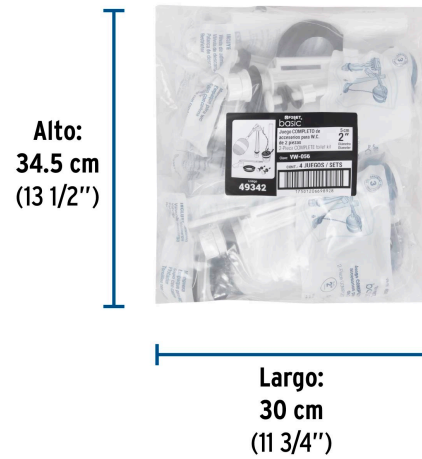

Contiene: 4 piezas

Peso: 1.72 kg (3.79 lb)

EMPAQUE MASTER



Contiene: 6 inner (24 piezas)

Peso: 11.1 kg (24.47 lb)