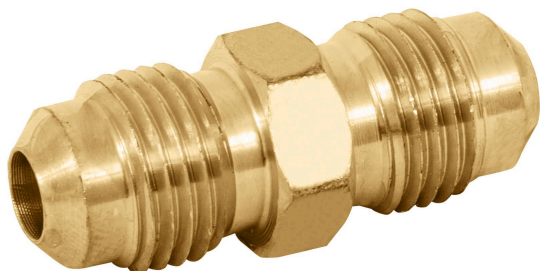

FOSET

CÓDIGO: 41051 CLAVE: CLG-474N

**Niple unión de latón de 5/16" x 5/16", FOSET**

- Fabricado en latón para máxima duración
- Roscas macho FLARE
- Para gas L.P. y natural
- Se usa en zona norte de México
- Fácil instalación

**Certificaciones y garantías**

- Garantizado contra defectos de fabricación o mano de obra. La garantía se puede hacer válida con cualquier distribuidor de TRUPER

**Especificaciones**

Conexiones macho	5/16" x 5/16" FLARE
Empaque individual	Granel
Inner	10
Master	500
Pallet	39000

**País de origen****Fabricado en China bajo las estrictas especificaciones de GRUPO TRUPER**

Imágenes complementarias



EMPAQUE INNER

Alto  
18 cm  
(7")



Largo  
13.2 cm  
(5")

Contiene: 10 piezas

Peso: 0.25 kg (0.5 lb)

EMPAQUE MASTER

Alto  
18.8 cm  
(7 1/2")



Ancho  
25.4 cm  
(10")

Largo  
34.2 cm  
(13 1/2")

Contiene: 50 inner (500 piezas)

Peso: 11.5 kg (25.4 lb)