

VOLTECK LAIT

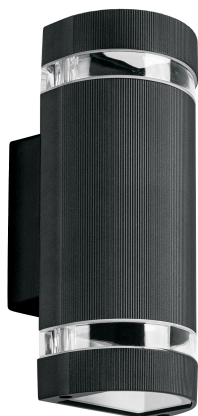

CÓDIGO: 45408 CLAVE: ARB-210S

Arbotante exterior con 2 spots, lámparas no incluidas, negro

- Cuerpo de aluminio y pantallas de cristal
- Fácil instalación
- Compatible con lámparas LED de 6 W máximo cada una
- Ideal para fachadas, patios y cocheras

**Certificaciones y garantías**

- Cumple la norma: NOM-064-SCFI

**Especificaciones**

Potencia	12 W
Tensión / Frecuencia	127 V / 60 Hz
Acabado	Negro mate
Base	GU10
Grado de IP	44
Corriente máxima	200 mA
Dimensiones (Largo x Ancho x Alto)	10 x 6 x 23 cm
Empaque individual	Caja
Inner	2
Master	24
Pallet	384

País de origen

Producto fabricado en China bajo las estrictas especificaciones de Truper

Imágenes complementarias

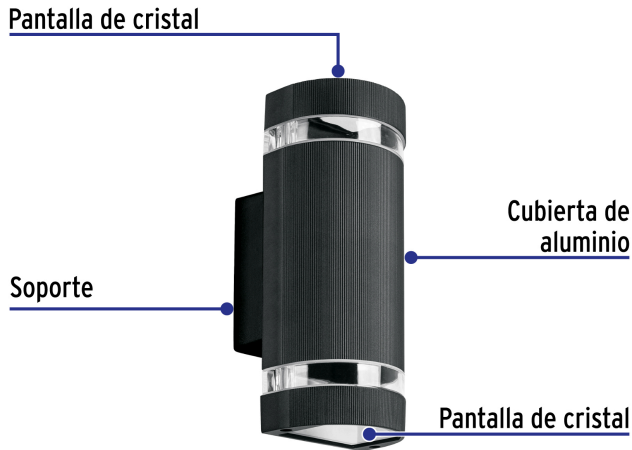

Grado de protección (IP)



1ER. DÍGITO: PROTECCIÓN CONTRA SÓLIDOS	2DO. DÍGITO: PROTECCIÓN CONTRA LÍQUIDOS
X Sin protección	X Sin protección
1 Protección contra objetos de diámetro superior a 50 mm	1 Protección contra goteo vertical o condensación
2 Protección contra objetos de diámetro superior a 12 mm	2 Protección contra goteo con una inclinación de 15°
3 Protección contra objetos con diámetro superior a 2.5 mm	3 Protección contra goteo con una inclinación de 60°
4 Protección contra objetos con diámetro superior a 1 mm	4 Protección contra salpicaduras de gotas en todas direcciones
5 Protección contra ingreso limitado de polvo	5 Protección contra chorros de agua a baja presión
6 Protección total contra el polvo	6 Protección contra potentes y continuos chorros de agua
	7 Protección contra inmersiones temporales
	8 Protección contra inmersiones prolongadas o permanentes

