

HERMEX

CÓDIGO: 43180 CLAVE: BIP-151

Bisagra de piso doble acción, acero latonado, HERMEX

- Fabricada en acero con acabado latonado, resistente al desgaste y la corrosión
- Para puertas de vaivén de 1-1/4" (32 mm) a 1-3/4" (45 mm) de espesor
- Topes a 0°, 90° y 116° hacia adentro o afuera
- Resorte ajustable que regula la fuerza de apertura y cierre
- Permite que la puerta se abra en ambos sentidos

Certificaciones y garantías

• Garantizado contra defectos de fabricación o mano de obra. La garantía se puede hacer válida con cualquier distribuidor de TRUPER

Especificaciones

Carga máxima	35 kg
Acabado	Latonado
Dimensiones (largo x alto x ancho)	195 mm x 122 mm x 28 mm
Empaque individual	Caja
Inner	1
Master	6
Pallet	288

País de origen

Fabricado en Colombia bajo las estrictas especificaciones de GRUPO TRUPER

Imágenes complementarias

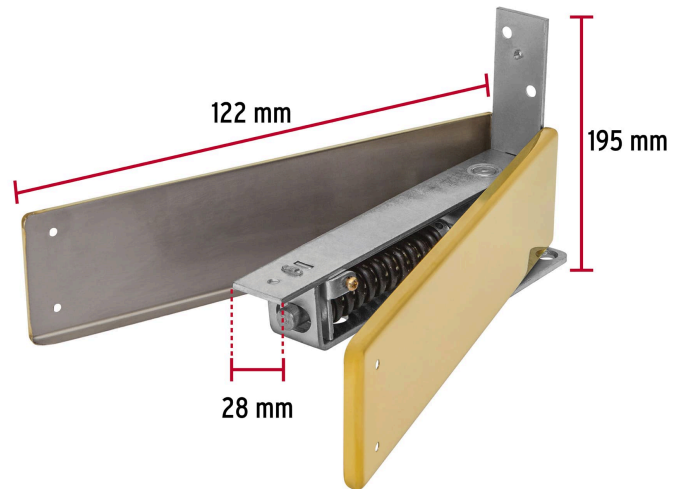
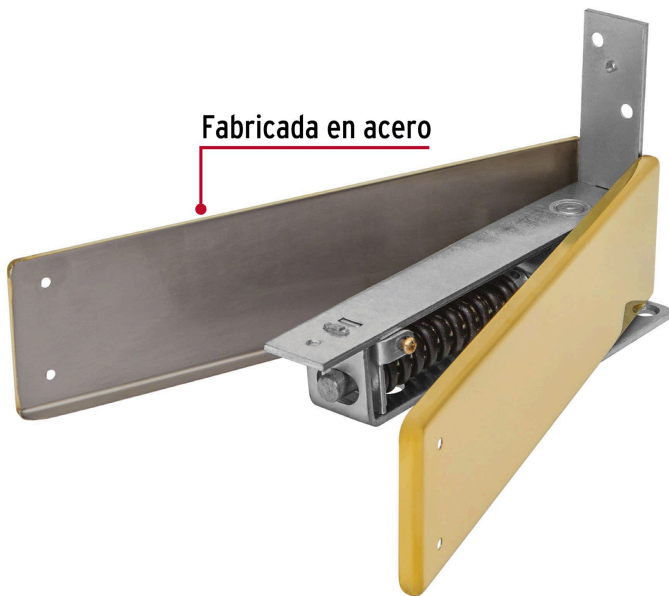
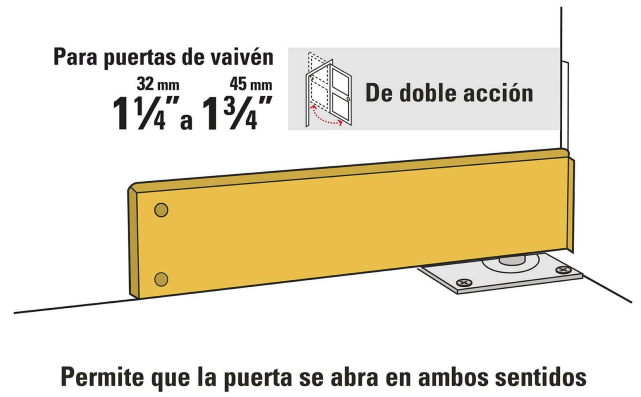
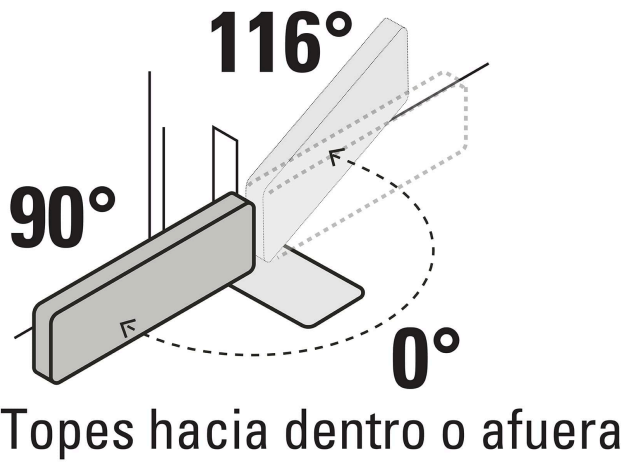

Imágenes complementarias

EMPAQUE INDIVIDUAL



Peso: 1.26 kg (2.8 lb)

EMPAQUE MASTER



Contiene: 6 piezas

Peso: 8.18 kg (18 lb)

